

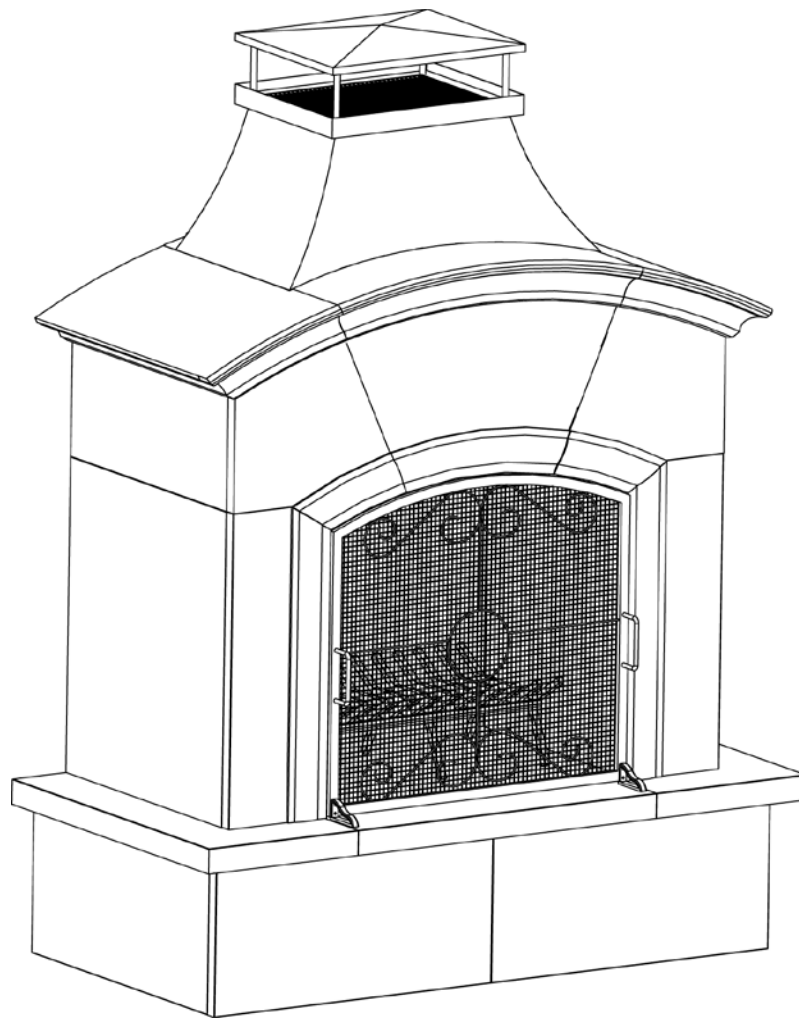

## Outdoor Fireplace Model No. WAF607A



**WARNING**  
FOR YOUR SAFETY:  
**For Outdoor Use Only**  
(outside any enclosure)

**WARNING**  
FOR YOUR SAFETY:

1. Improper installation, adjustment, alteration, service or maintenance can cause injury or property damage.
2. Read the installation, operation, and maintenance instructions thoroughly before installing or servicing this equipment.
3. Failure to follow these instructions could result in fire or explosion, which could cause property damage, personal injury, or death.

Save these instructions for future reference. If you are assembling this unit for someone else, give this manual to him or her to read and save for future reference.

### Table of Contents

Important Safeguards .....	2
Exploded View & Hardware .....	3
Assembly Instructions .....	4
Operating Instructions .....	9
Lighting .....	9
Tending the Fire .....	9
Extinguishing .....	9
Cleaning and Care .....	9
Inspecting .....	9
Cleaning .....	9
Storing .....	9
Product Registration .....	9
Limited Warranty .....	9

Manufactured in China for:  
Blue Rhino Global Sourcing, LLC  
104 Cambridge Plaza Drive, Winston-Salem, NC 27104 USA  
1.800.762.1142, www.bluerhino.com



**WARNING**  
FOR YOUR SAFETY

1. This appliance is for outdoor use only, and shall NOT be used in a building, garage, or any other enclosed area.
2. Do NOT use this outdoor fireplace for indoor heating. TOXIC carbon monoxide fumes can accumulate and cause asphyxiation.
3. This outdoor fireplace is NOT for commercial use.
4. This outdoor fireplace is NOT to be operated by children.
5. This outdoor fireplace is NOT to be used in or on boats or recreational vehicles.
6. Always use in accordance with all applicable local, state and national codes. Contact your local fire department for details on outdoor burning.
7. When using this outdoor fireplace, exercise the same precautions you would with any open fire.
8. Always use this outdoor fireplace on a hard, level non-combustible surface such as concrete, rock or stone. An asphalt or blacktop surface may not be acceptable for this purpose. Do NOT use on wooden decks.
9. The use of alcohol, prescription or non-prescription drugs may impair the consumer's ability to properly assemble or safely operate this outdoor fireplace.
10. Do NOT use this outdoor fireplace without reading the entire "Owner's Manual".
11. This outdoor fireplace is for use with dry seasoned hardwood and manufactured logs designed specifically for outdoor use.
12. Do NOT burn charcoal briquets, lump charcoal, driftwood, trash, leaves, paper, cardboard, plywood, painted or stained or pressure treated wood. Avoid using softwoods such as pine or cedar that can throw sparks.
13. Do NOT alter this outdoor fireplace in any manner.
14. Do NOT convert to use with gas logs.
15. Do NOT use this outdoor fireplace until it is COMPLETELY assembled and all parts are securely fastened and tightened.
16. Do NOT store or use gasoline or other flammable vapors or liquids in the vicinity of this or any other appliance.
17. Do NOT store or use an LP gas cylinder within 10 feet (3.05 m) of this outdoor fireplace while it is in operation.
18. Do NOT use this outdoor fireplace near automobiles, trucks, vans or recreational vehicles.
19. Do NOT use in an explosive atmosphere. Keep outdoor fireplace area clear and free from combustible materials, gasoline and other flammable liquids.
20. Do NOT use this outdoor fireplace under any overhead or near any unprotected combustible constructions. Avoid using near or under overhanging trees and shrubs.
21. Always empty this outdoor fireplace before each use.
22. Do NOT wear flammable or loose clothing when operating this outdoor fireplace.
23. Do NOT use in windy conditions.
24. Do NOT use this outdoor fireplace unless spark guard is securely in place.
25. Do NOT use gasoline, kerosene, diesel fuel, lighter fluid or alcohol to light or relight fires.
26. Keep all electrical cords away from a hot fireplace.
27. All surfaces of this outdoor fireplace are hot when in operation. To avoid burns, do NOT touch fireplace until it has completely cooled unless you are wearing protective gear (Potholders, gloves, BBQ mittens, hot pads & etc.). Never touch ashes or coals to see if they are hot.
28. Do NOT leave a lit outdoor fireplace unattended, especially around children and pets.
29. Do NOT attempt to move or store this outdoor fireplace until all ashes and coals are completely extinguished.
30. Do NOT remove ashes or coals until they are completely and fully extinguished.
31. Do NOT use water to extinguish fire. Allow it to burn out on its own.
32. Allow this outdoor fireplace to completely cool before placing cover over the outdoor fireplace.
33. Use long, sturdy fireplace tools when adding or moving logs.
34. Do NOT place wood directly into bottom of the outdoor fireplace. Place wood only on the wood grate supplied with this outdoor fireplace. Do NOT load firewood into the chimney.
35. Do NOT overload the fireplace. Do not add additional firewood until the fire burns down. NOTICE: If any portion of the firebox or spark guard of this outdoor fireplace are glowing red it is overloaded.
36. Do NOT lean over this outdoor fireplace when lighting or when in use.
37. Do NOT place hot fireplace tools onto combustible surfaces such as grass, wooden deck or furniture.
38. Avoid breathing smoke from the fire and avoid getting it into your eyes.
39. This outdoor fireplace should be thoroughly inspected and cleaned on a regular basis.
40. After a period of storage and/or non-use, check for signs of damage and creosote build-up. Do NOT operate until necessary repairs and/or cleanup are executed.
41. When cleaning, do NOT mix bleach and ammonia; this combination creates a toxic and lethal gas.
42. Use only Blue Rhino Global Sourcing, LLC factory authorized parts. The use of any part that is NOT factory authorized can be dangerous and will void your warranty. Contact 1.800.762.1142.
43. Deaths, serious injury or damage to property may occur if the warning above and throughout this manual are not followed exactly.

Contact 1.800.762.1142 for assistance. Do not return to place of purchase.

### Exploded View

1. Top
  2. Chimney Screen
  3. Chimney Screen Base
  4. Hood
  5. Inner Chimney
  6. Right Top Hood Panel
  7. Middle Top Hood Panel
  8. Left Top Hood Panel
  9. Chimney Bracket
  10. Right Side Hood Panel
  11. Right Rear Hood Panel
  12. Left Side Hood Panel
  13. Left Rear Hood Panel
  14. Middle Front Hood Panel
  15. Left Front Hood Panel
  16. Right Front Hood Panel
  17. Right Side Panel
  18. Right Front Panel
  19. Firebox Hood
  20. Left Front Panel
  21. Left Side Panel
  22. Left Firebox Bracket
  23. Right Firebox Bracket
  24. Bracket A (2)
  25. Bracket B (2)
  26. Bracket C (6)
  27. Right Firebox Panel
  28. Right Rear Panel
  29. Bracket D (4)
  30. Left Firebox Panel
  31. Left Rear Panel
  32. Rear Firebox Panel
  33. Bracket K (2)
  34. Bracket E
  35. Bracket F (4)
  36. Bracket G (4)
  37. Bracket H (2)
  38. Bracket I
  39. Right Hearth Panel
  40. Middle Hearth Panel
  41. Left Hearth Panel
  42. Bracket J (2)
  43. Wood Grate
  44. Right Side Base Panel
  45. Right Rear Base Panel
  46. Left Rear Base Panel
  47. Left Side Base Panel
  48. Left Front Base Panel
  49. Right Front Base Panel
  50. Wood Grate Legs (2)
  51. Firebox Base
  52. Spark Guard
  53. Handle (2)
  54. Leg (2)
  55. Broom
  56. Shovel
  57. Poker
  58. Vinyl Cover\*
- \* Not Shown

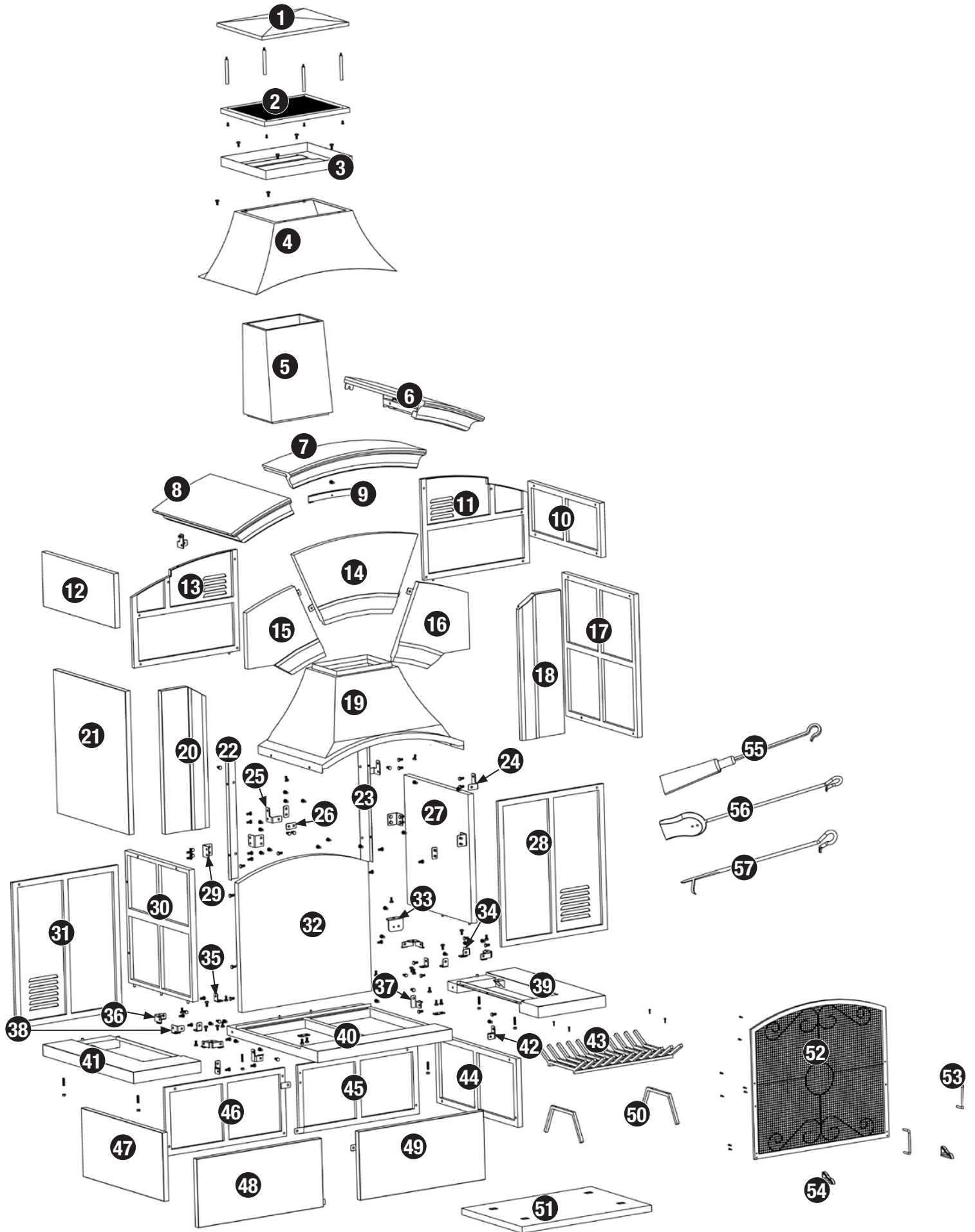

### Hardware

A. Small Screw 8 pcs  
M4x18 Black Nickel Plated Truss Head Screw

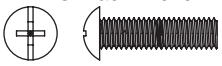

B. Medium Screw 4 pcs  
M5x10 Black Nickel Plated Truss Head Screw

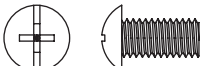

C. Large Screw 4 pcs  
M5x20 Black Nickel Plated Truss Head Screw

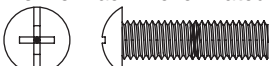

D. Extra Large Screw 1 pc  
M6x12 Black Nickel Plated Truss Head Screw



E. Bolt 106 pcs  
M8x12 Black Nickel Plated Hex Head Bolt

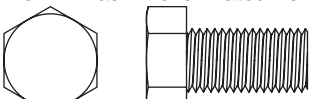

F. Two Sided Bolt 6 pcs  
M8x32 Black Nickel Plated Bolt



G. Nut 6 pcs  
M8 Black Nickel Hex Nut

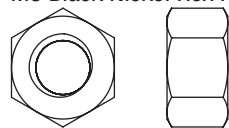

H. Peg\*\* 4 pcs



### Tool Included:

I. M8 Wrench\*\* 1 pc

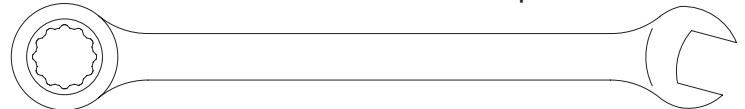

### Tool Not Included:

J. Screwdriver\*\* 1 pc

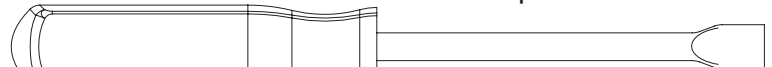

\*\* Not shown at actual size.



### Assembly Instructions

**DO NOT RETURN PRODUCT TO STORE.**

For assistance call 1-800-762-1142 toll free. Please have your owner's manual available for reference.

#### NOTICE

1. Before starting assembly read all cautions and warnings on page 2.
2. Assembly requires 2 people.
3. This fireplace is heavy and relocation is not recommended. Assembly must be done where the unit will be used. Prepare area prior to starting assembly.
4. For ease of assembly:
  - A. Carefully remove all inner cartons from the packing crate first. Remember the contents may be fragile so handle with appropriate care. Each component is labeled on the back with a letter that is noted in the instructions. Do not substitute parts.
  - B. Hardware is contained in 4 packs (in box 2). The hardware and brackets are grouped by step. To avoid losing parts, open only the cell for the step you are performing.
  - C. Hand tighten all hardware first. At the end of each step fully tighten hardware.
  - D. Follow all steps in the order shown here.

### Step 1 Attach front base panels

- A. Attach 48 to 49 using 2 bolts (E).
- B. Attach bracket K to 48 and 49 using 1 bolt (E).

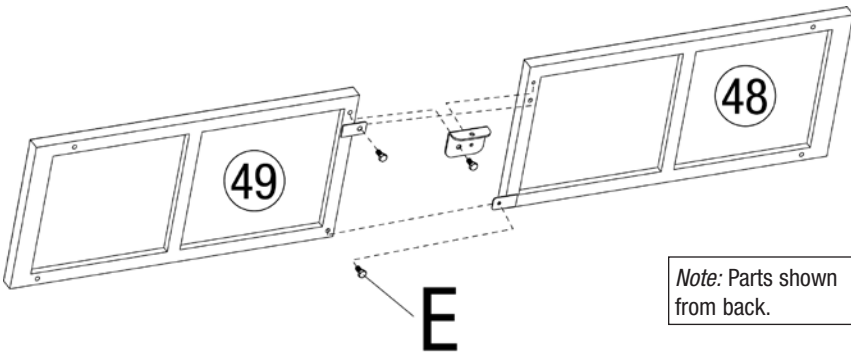

### Step 2 Assemble rear base panels

- A. Attach 46 to 45 using 2 bolts (E).
- B. Attach bracket K to 46 and 45 using 1 bolt (E).

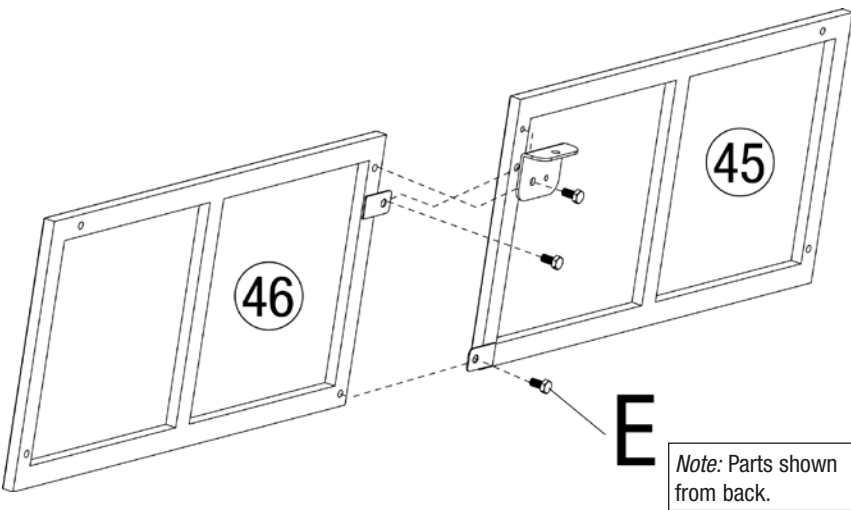

### Step 3 Attach side base panels to front panels

- A. Attach 44 to 49 using bracket G and 2 bolts (E), and bracket H and 2 bolts (E).
- B. Attach 47 to 48 using bracket G and 2 bolts (E), and bracket J and 2 bolts (E).

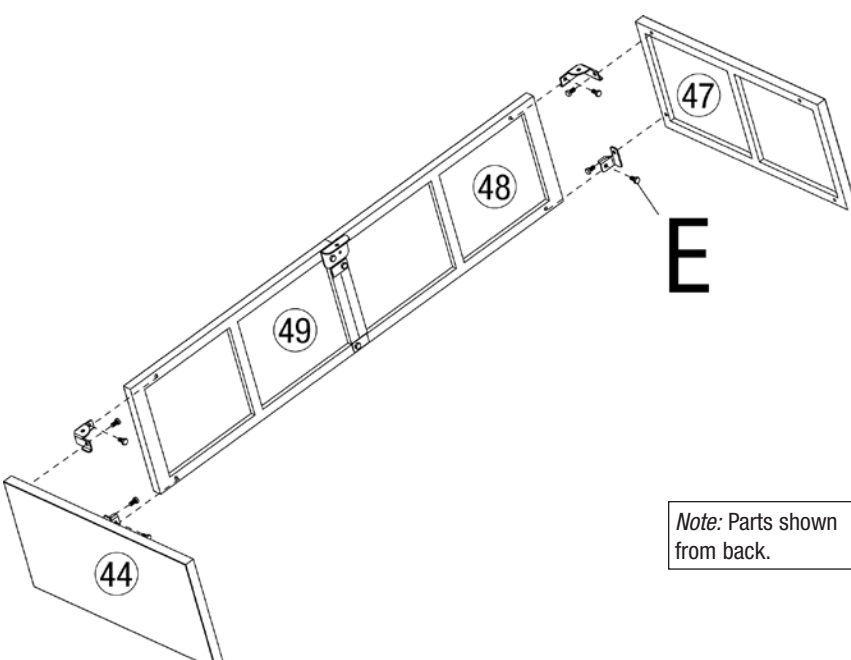

### Step 4 Attach rear base panels

- A. Attach 46 to 47 using bracket G and 2 bolts (E), and bracket H and 2 bolts (E).
- B. Attach 45 to 44 using bracket G and 2 bolts (E), and bracket J and 2 bolts (E).

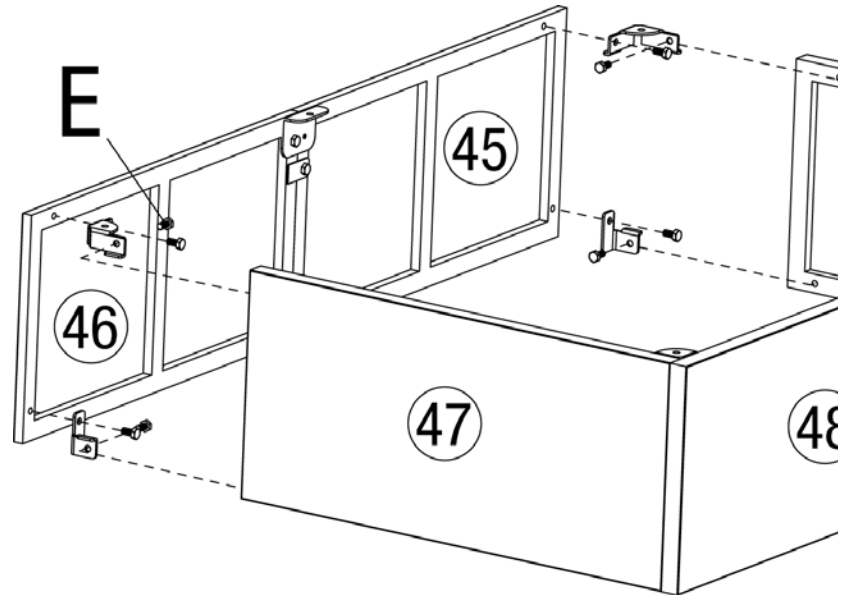

### Step 5 Assemble hearth

- A. Attach 41 and 39 to 40 using 2 brackets C and 6 bolts (E).
- B. Attach 6 two sided bolts (F).

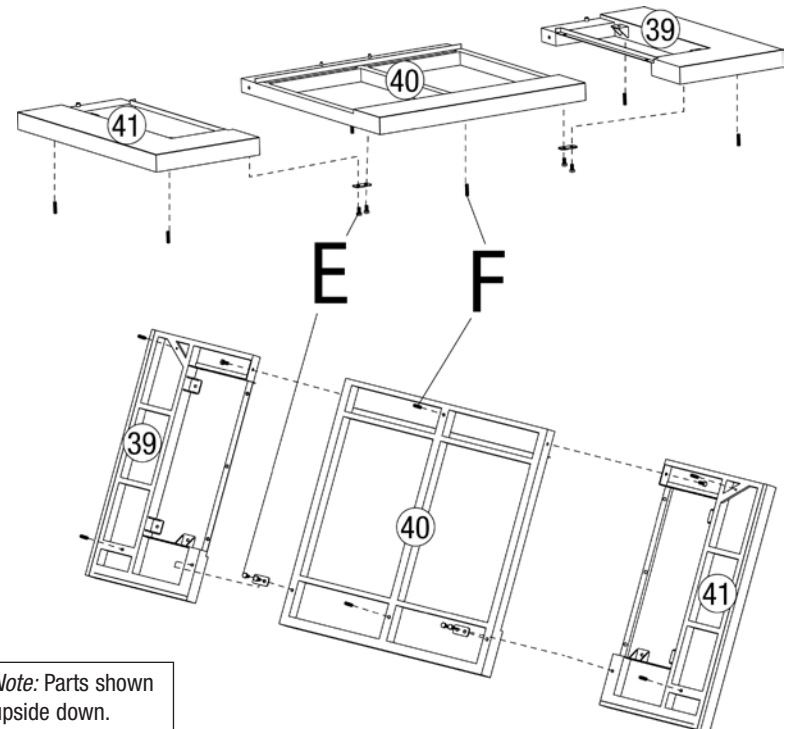

### Step 6 Attach hearth

Secure hearth to base panels using 6 nuts (G).

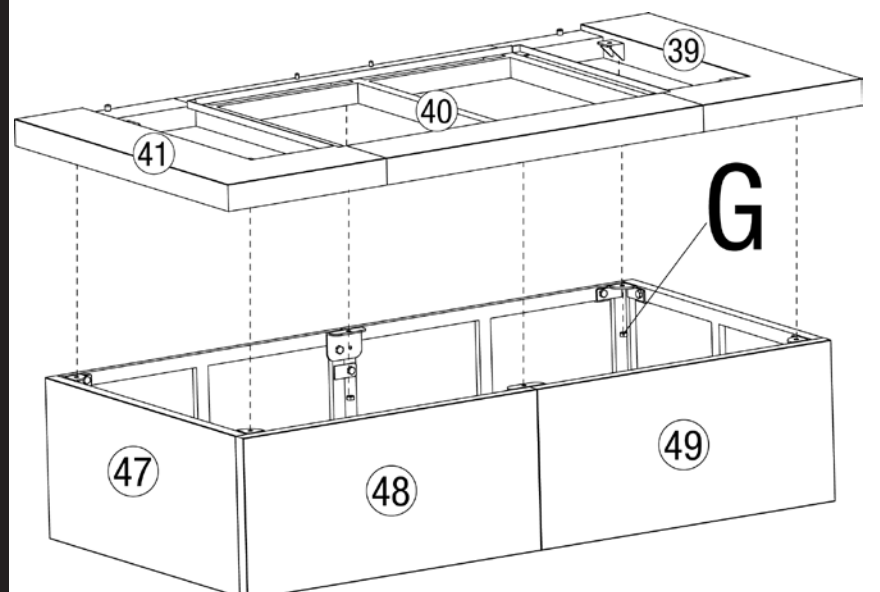

**Step 7 Assemble brackets**

Attach 4 brackets F, bracket I, bracket E to base using 6 bolts (E).  
*Note: Hand tighten bolts. Do not fully tighten.*

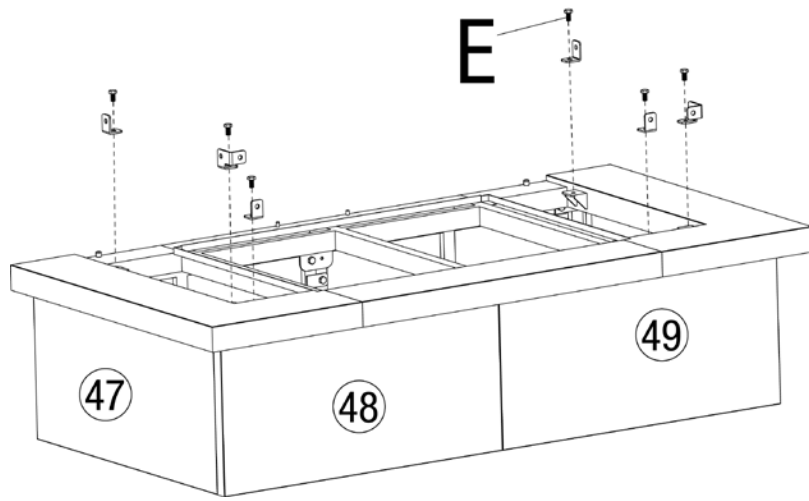

**Step 8 Attach side panels**

Attach 21 and 17 to base using 4 bolts (E).  
*Note: Hand tighten bolts. Do not fully tighten.*

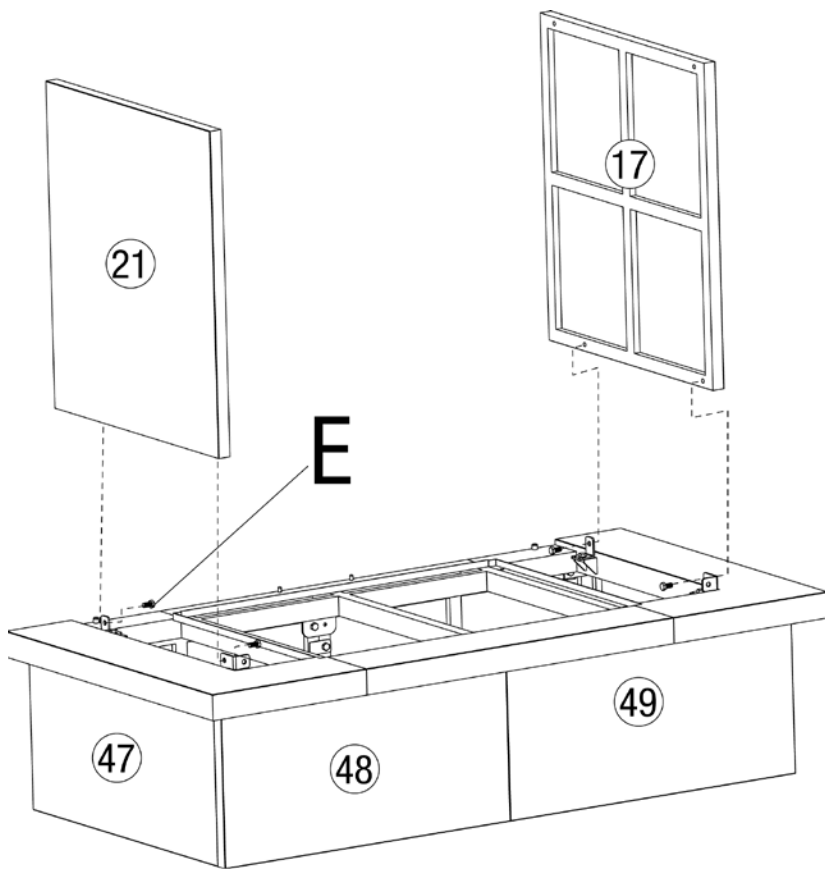

**Step 9 Attach front panels**

A. Attach bracket D to 18 using 1 bolt (E).  
B. Attach bracket D to 20 using 1 bolt (E).  
C. Attach 18 to 17 using 3 bolts (E).  
D. Attach 20 to 21 using 3 bolts (E).  
*Note: Fully tighten all bolts from steps 7, 8 and 9*

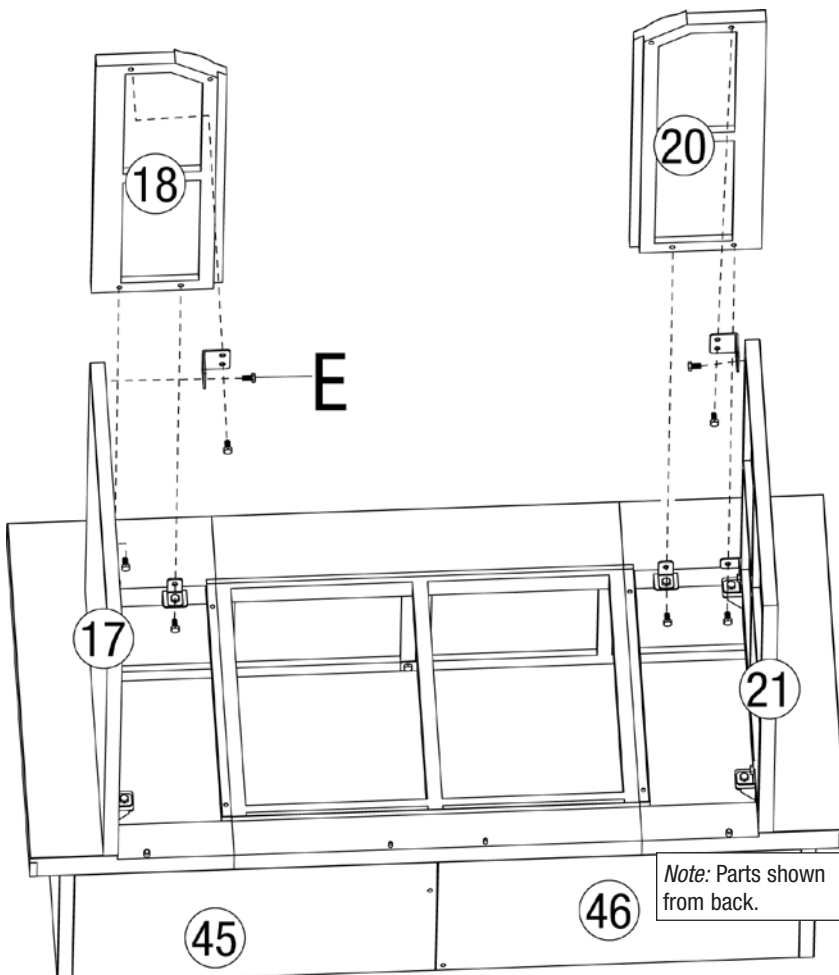

**Step 10 Assemble firebox**

A. Attach 30 to 32 using left firebox bracket and 4 bolts (E).  
B. Attach 27 to 32 using right firebox bracket and 4 bolts (E).

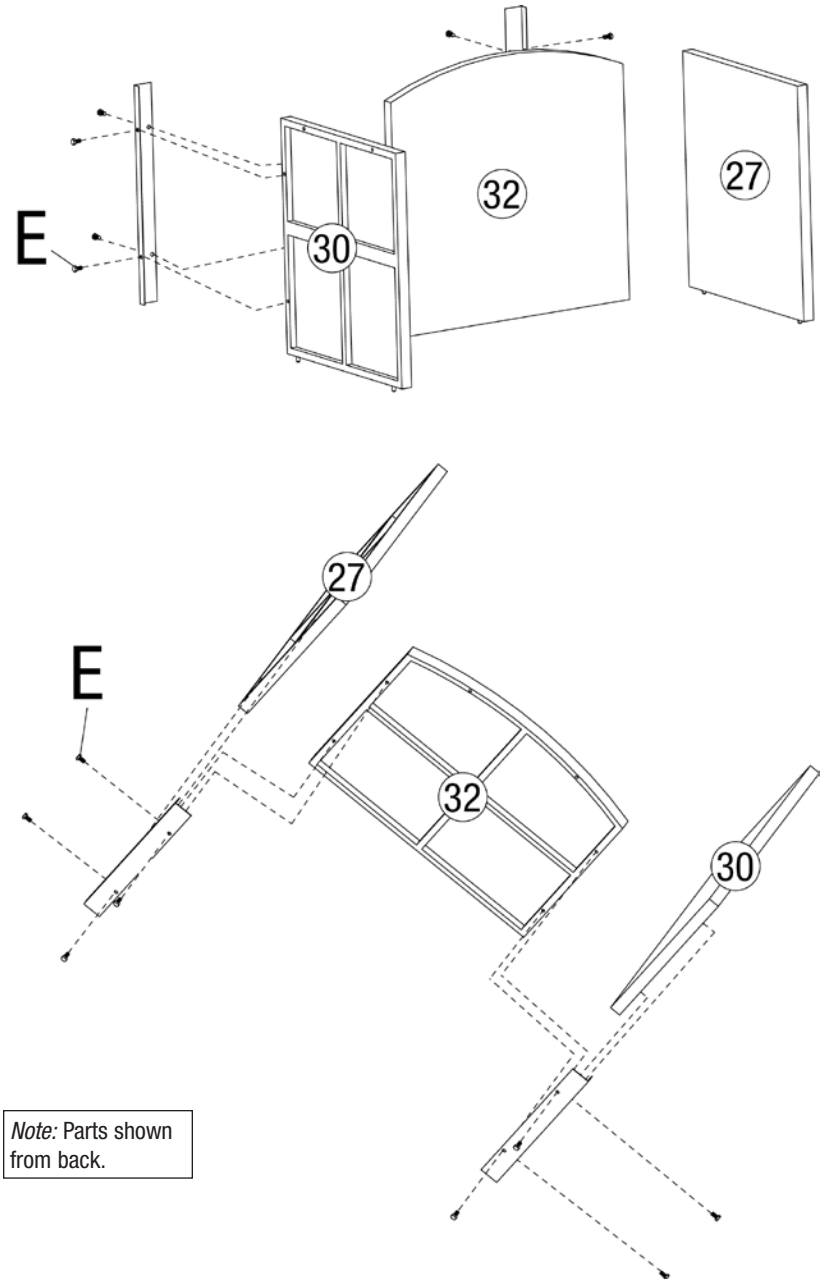

**Step 11 Attach firebox hood**

Place firebox hood onto firebox panels. Secure using 6 bolts (E).

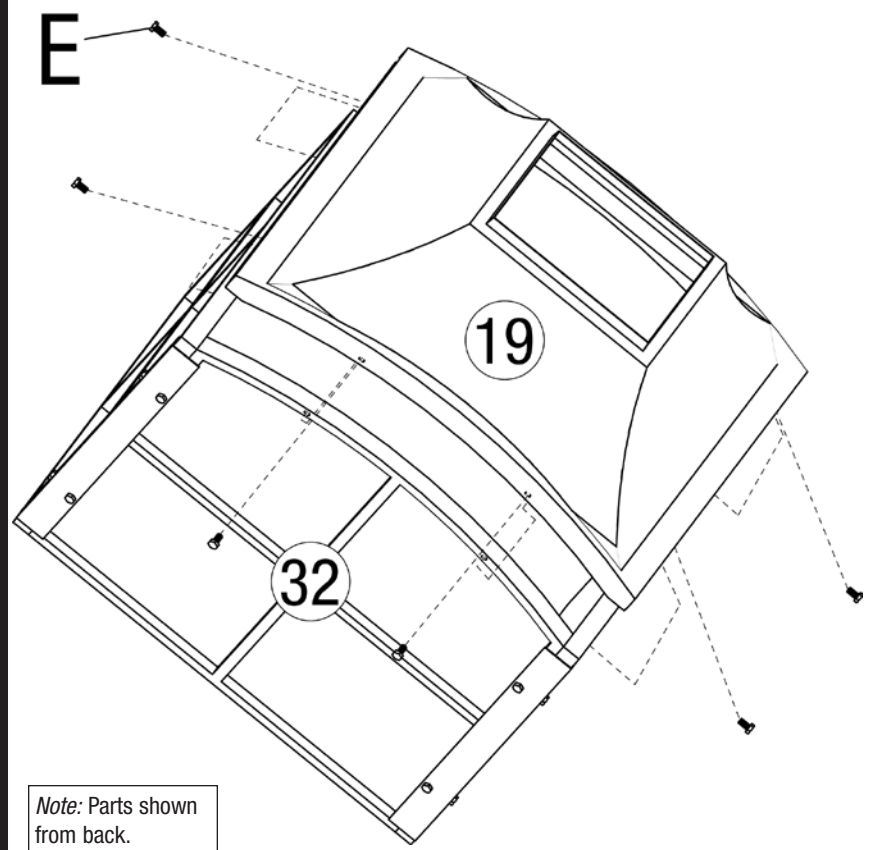

## Step 12 Insert firebox

Place firebox onto base.

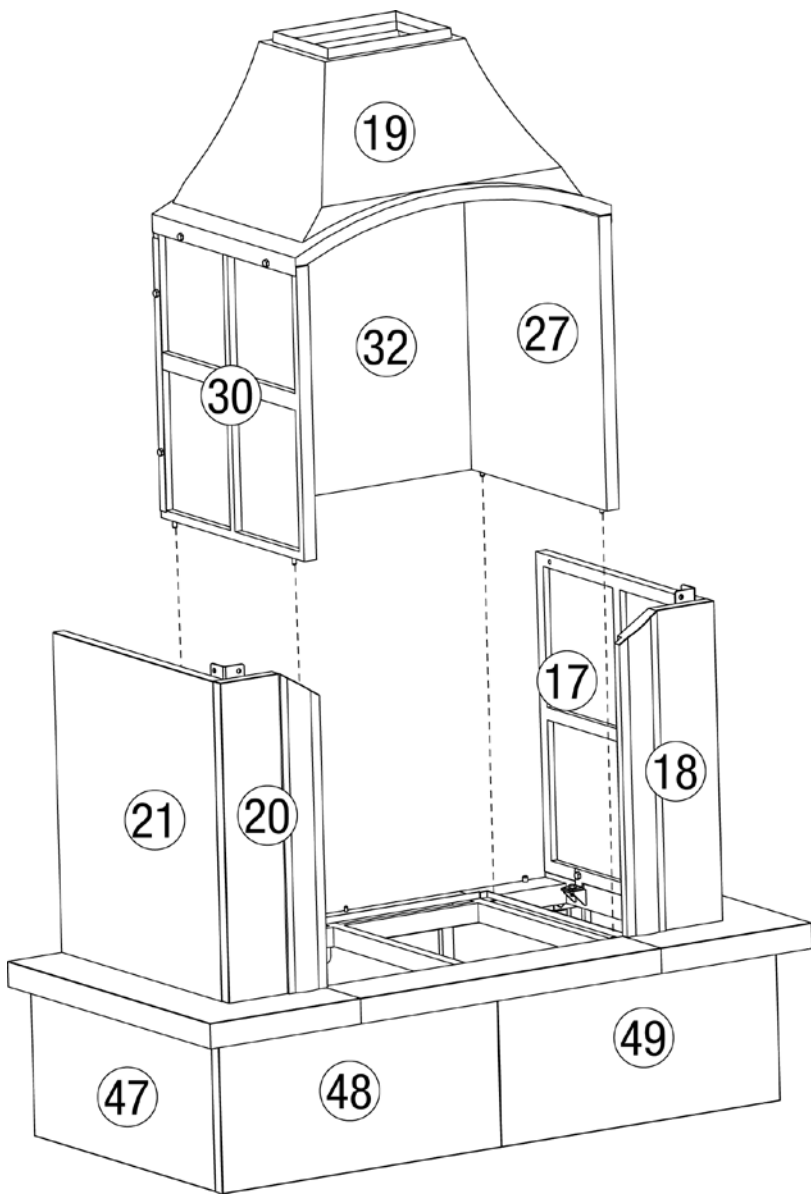

## Step 13 Attach rear panels

- A. Attach 31 to 21 using bracket D and 2 bolts (E).
- B. Attach 28 to 17 using bracket D and 2 bolts (E).

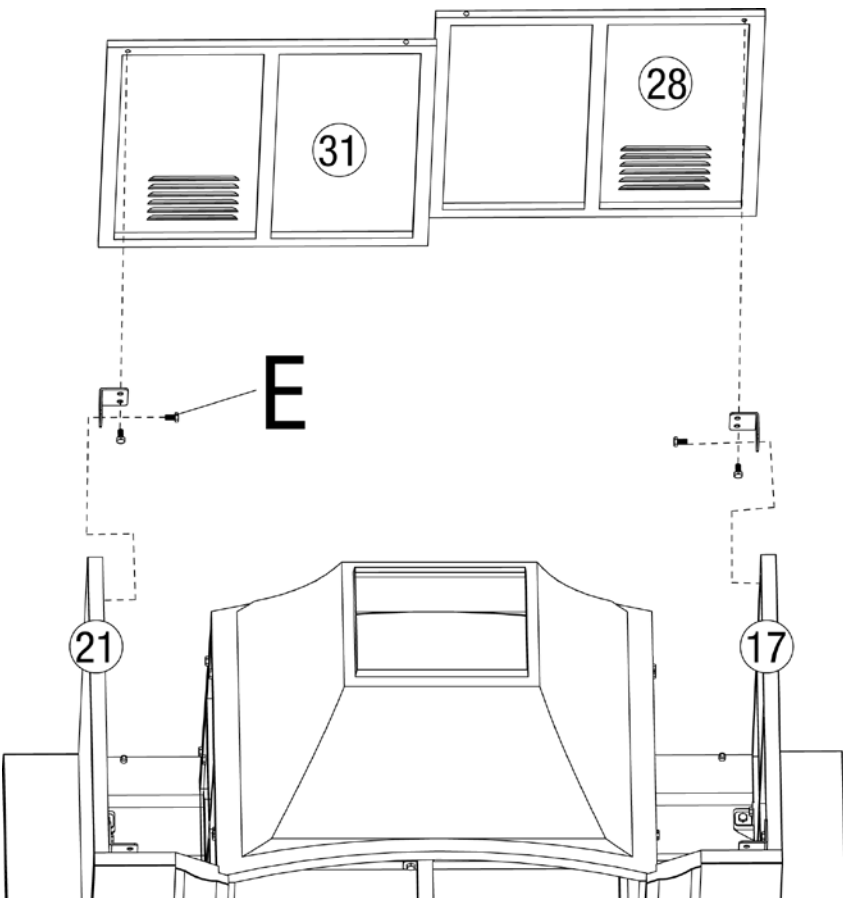

## Step 14 Side hood panels

- A. Attach 12 to 21 using 2 bolts (E).
- B. Attach 10 to 17 using 2 bolts (E).

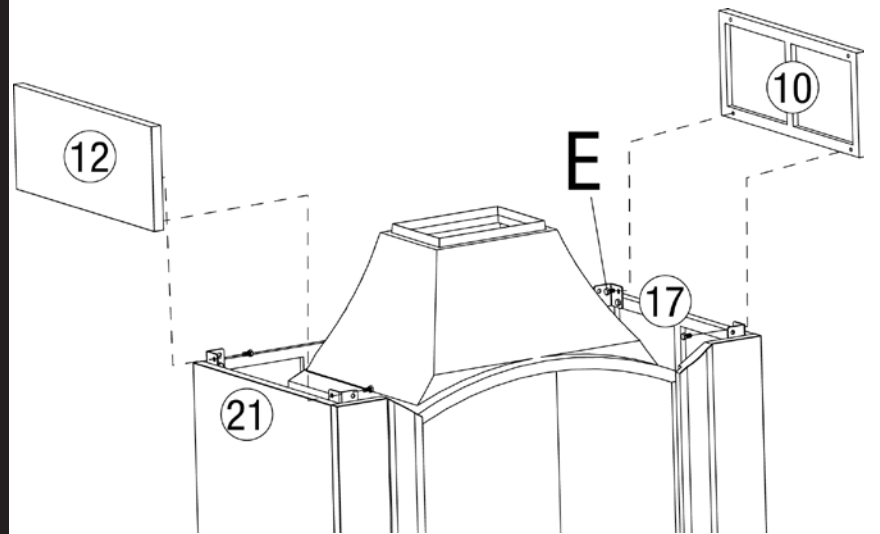

## Step 15 Assemble front hood panels

- A. Attach 15 to 14 using 2 bolts (E).
- B. Attach 16 to 14 using 2 bolts (E).

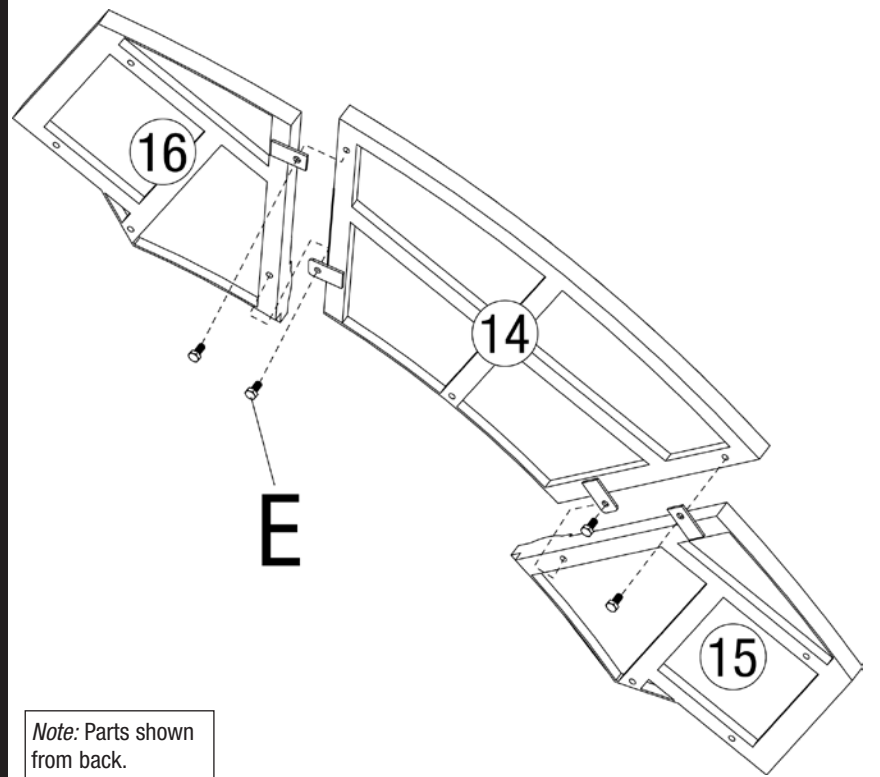

Note: Parts shown from back.

## Step 16 Attach front panels

- A. Attach bracket A to 16 using 1 bolt (E).
- B. Attach bracket B to 15 using 1 bolt (E).
- C. Attach front panel assembly to 20 and 18 using 6 bolts (E) and 2 bracket C.
- D. Attach front panel assembly to 21 and 17 using 2 bolts (E).

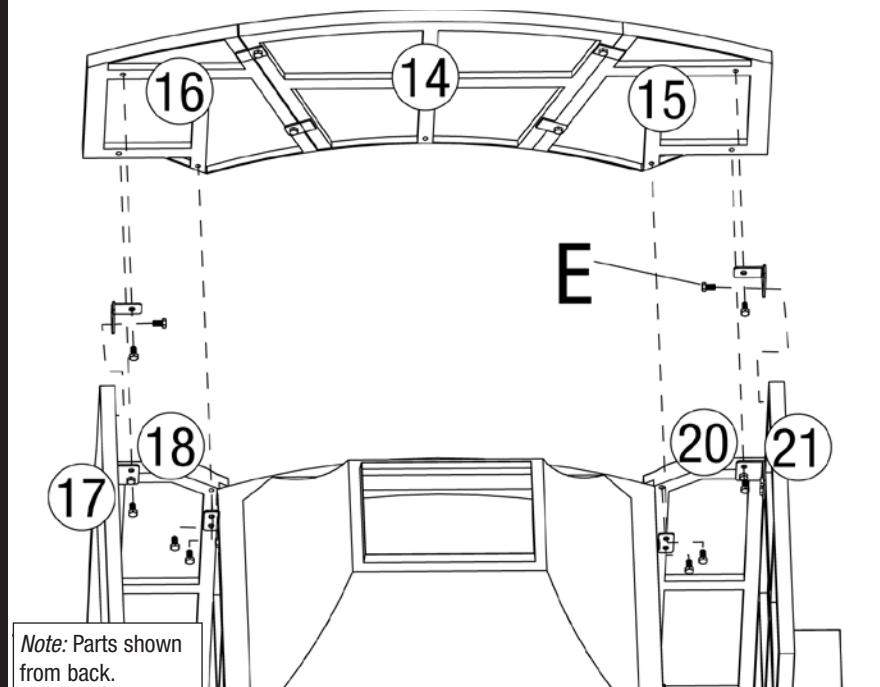

Note: Parts shown from back.



**Step 17 Assemble rear hood panels**

Attach 11 to 13 using 2 bracket C and 4 bolts (E).

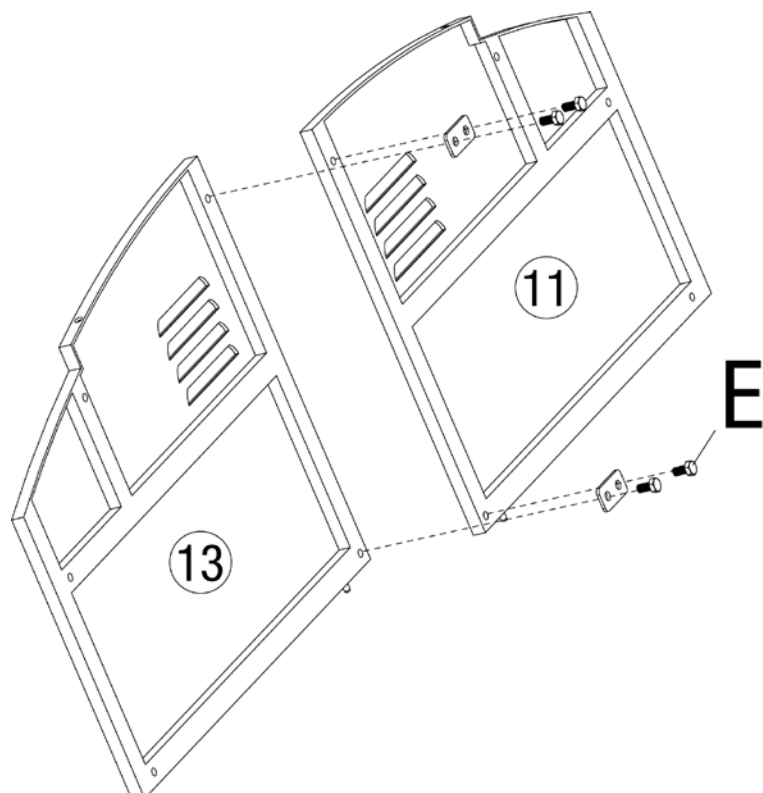

**Step 20 Attach middle top hood panel**

A. Attach chimney bracket to 7 using extra large screw (D).

*Note:* Top side of bracket must be facing front.

B. Attach 7 to 6 and 8 using 2 bolts (E).

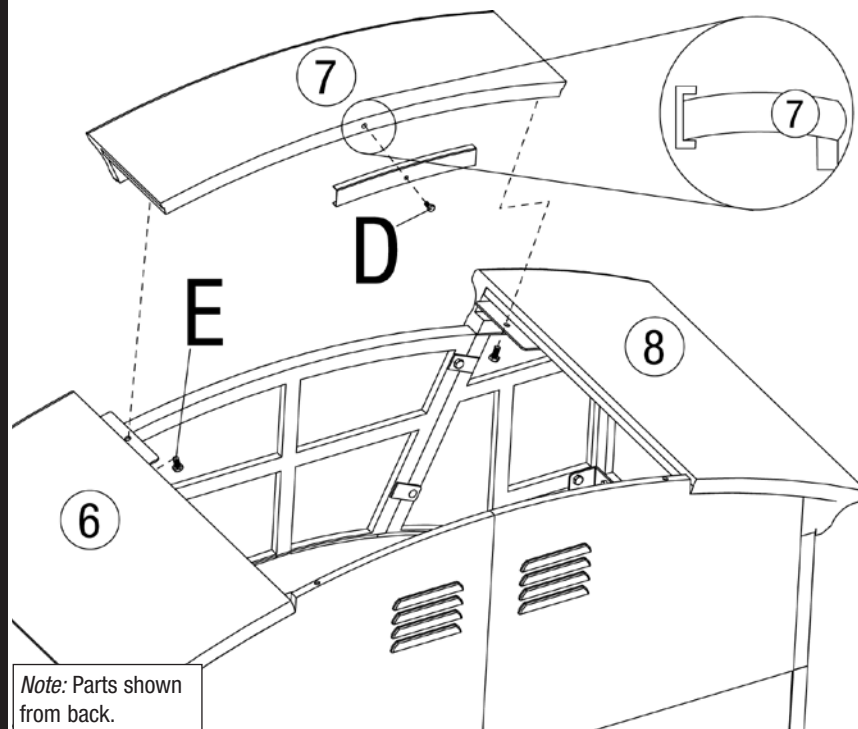

**Step 18 Attach rear hood panels**

A. Attach bracket B to 13 using 1 bolt (E).

B. Attach bracket A to 11 using 1 bolt (E).

C. Attach rear hood panel assembly to 31 using 2 bolts (E).

D. Attach rear hood panel assembly to 28 using 2 bolts (E).

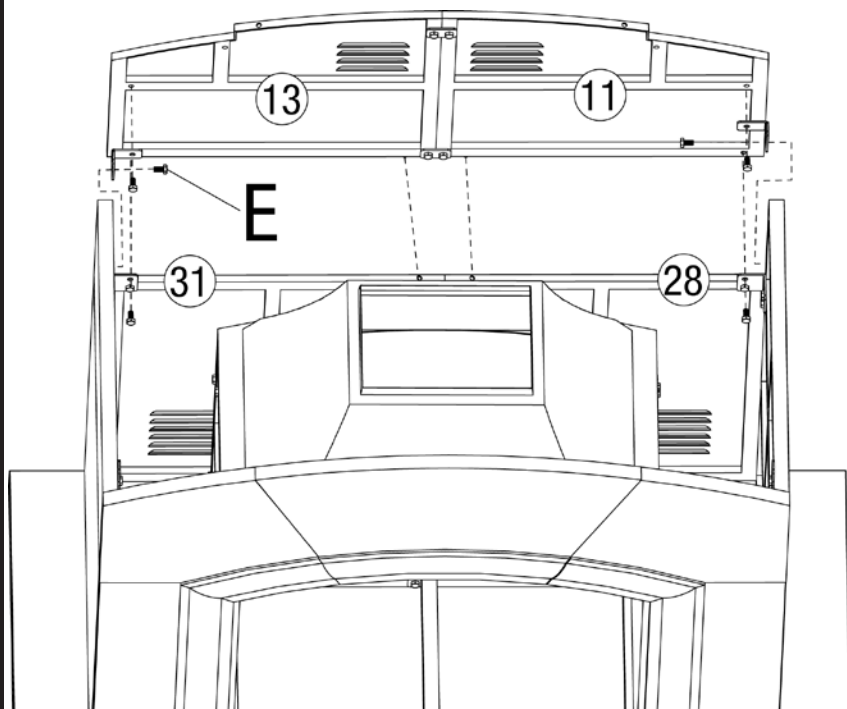

**Step 21 Insert inner chimney (5)**

**21**

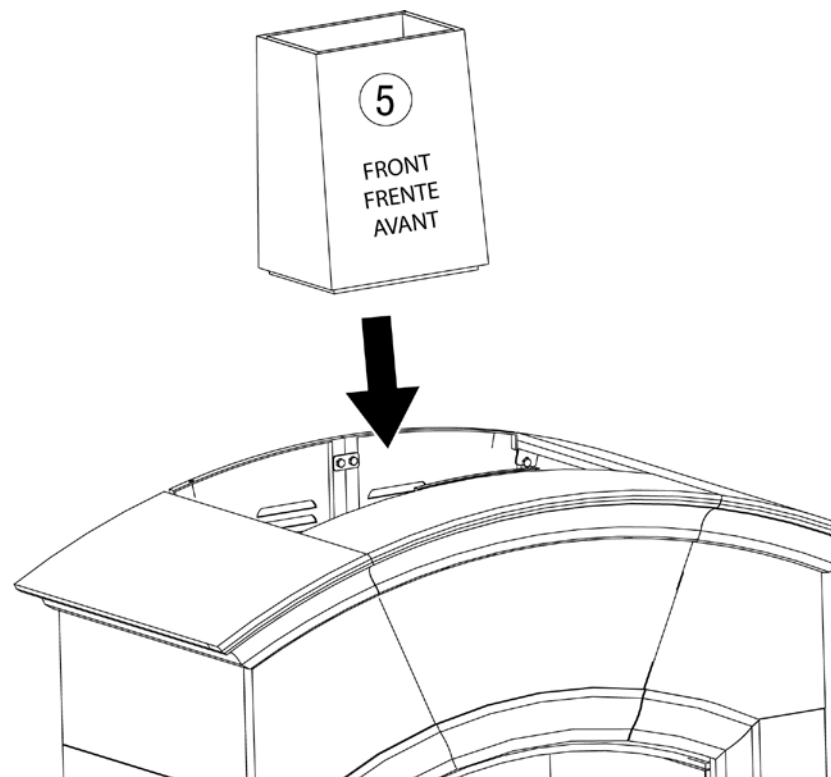

**Step 19 Attach top hood panels**

**19**

A. Attach 8 to 12 and 13 using 3 bolts (E).

B. Attach 6 to 10 and 11 using 3 bolts (E).

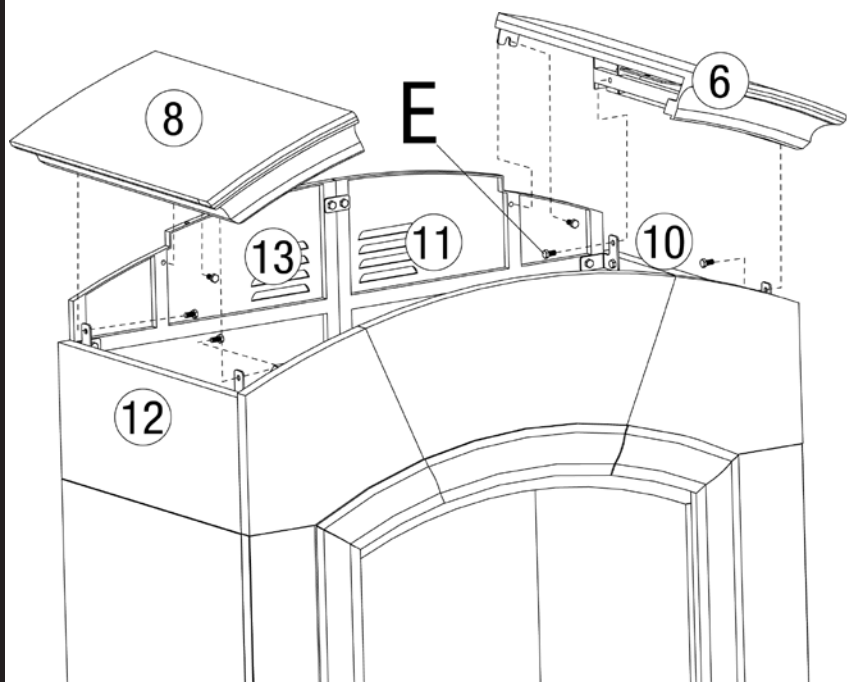

**Step 22 Attach hood**

**22**

A. Slide hood lip into chimney bracket.

*Note:* Make sure the hood lips is locked clamped into chimney bracket.

B. Attach 4 to back panels using 2 bolts (E).

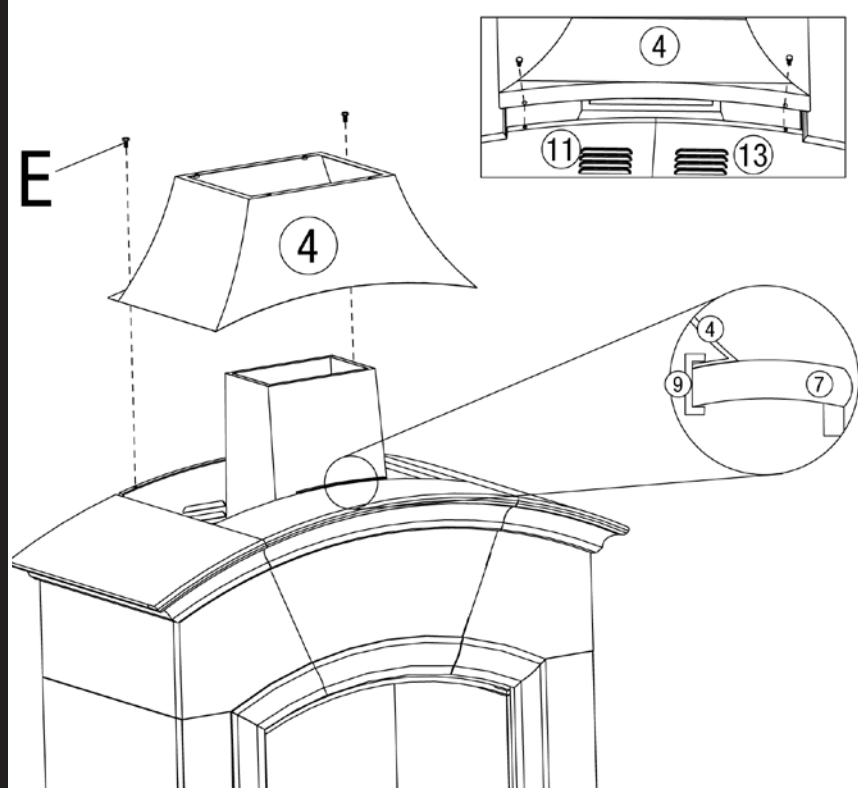

## Step 23 Assemble and attach top

- A. Attach chimney screen base to hood using 4 bolts (E).
- B. Screw 4 pegs (H) to top.
- C. Attach chimney screen to pegs using 4 medium screws (B).
- D. Insert chimney top assembly into chimney screen base.

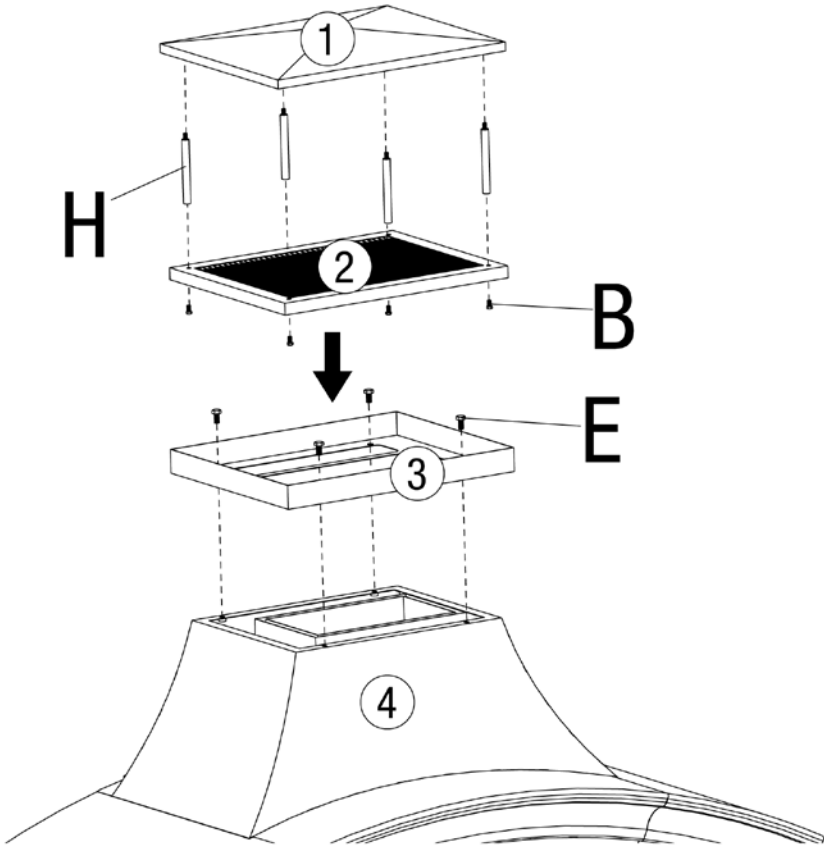

## Step 24 Insert firebox base (51)

Note: The side with the indentations closest to the edge of the firebox base, should be placed toward the rear firebox panel.

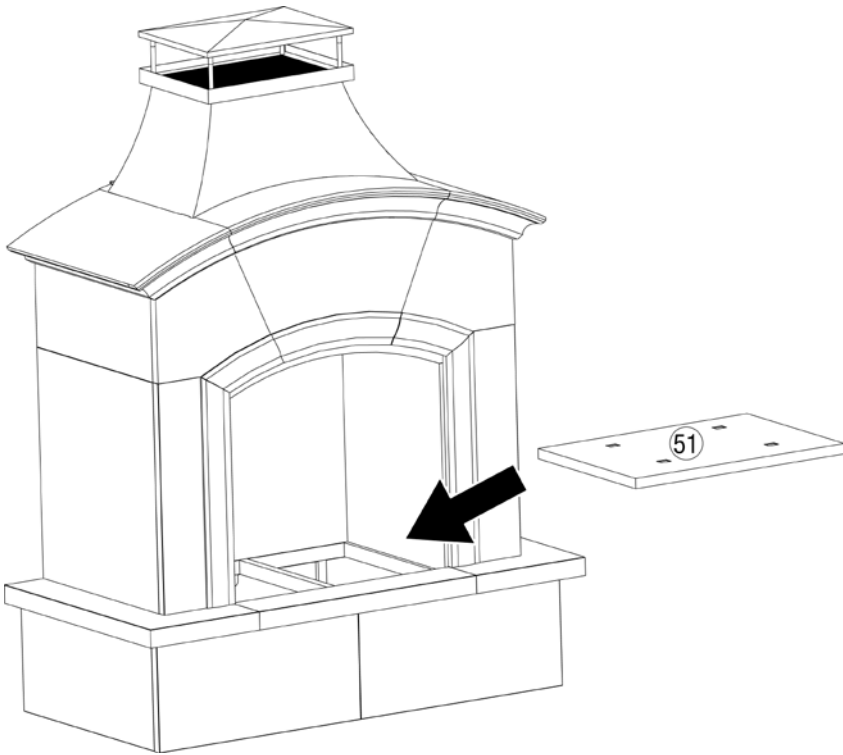

## Step 25 Assemble wood grate

Attach wood grate legs to wood grate using 4 large screws (C).

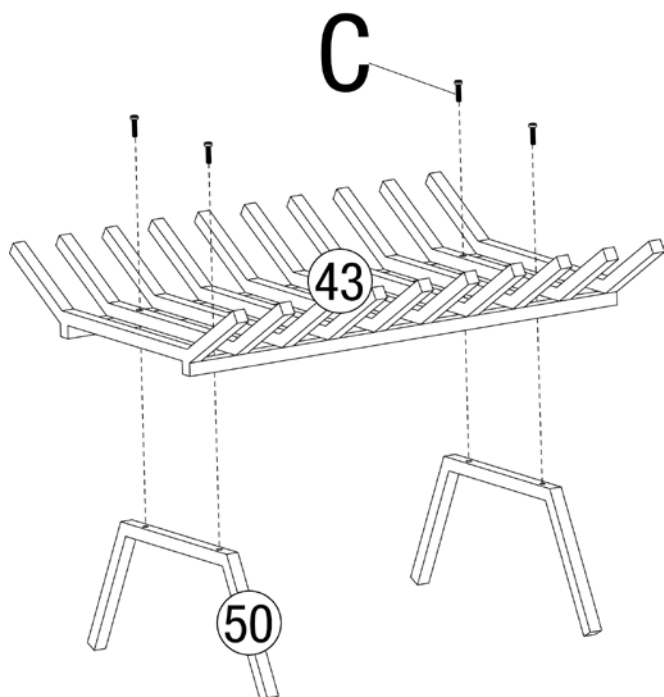

## Step 26 Insert wood grate

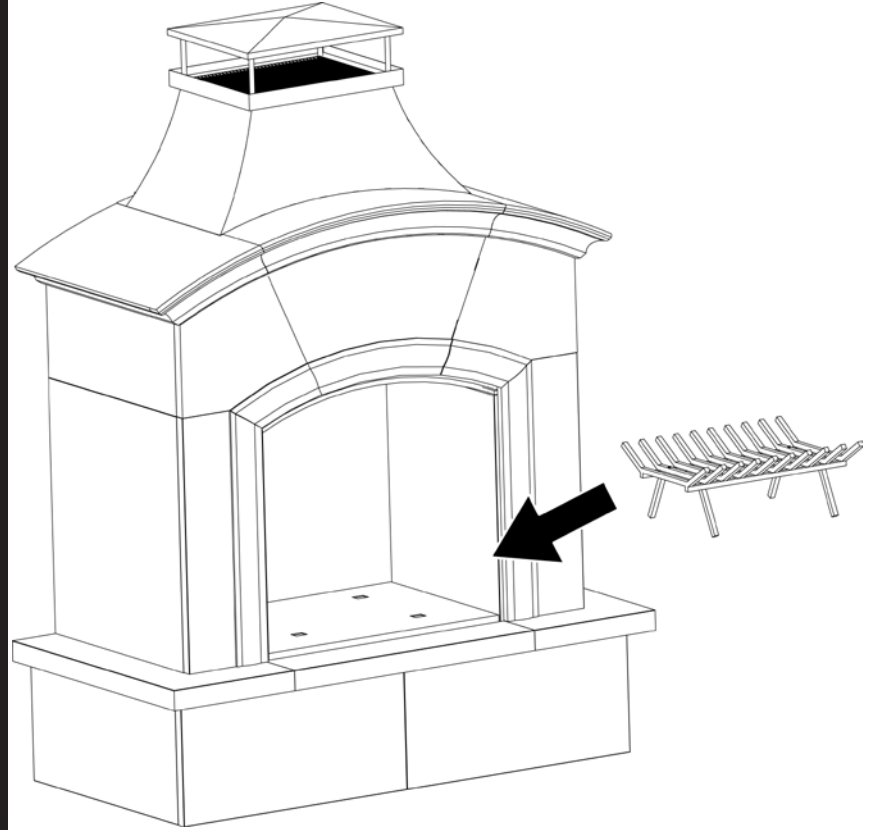

## Step 27 Assemble spark guard

- A. Attach handles to spark guard using 4 screws (A).
- B. Attach legs to spark guard using 4 screws (A).

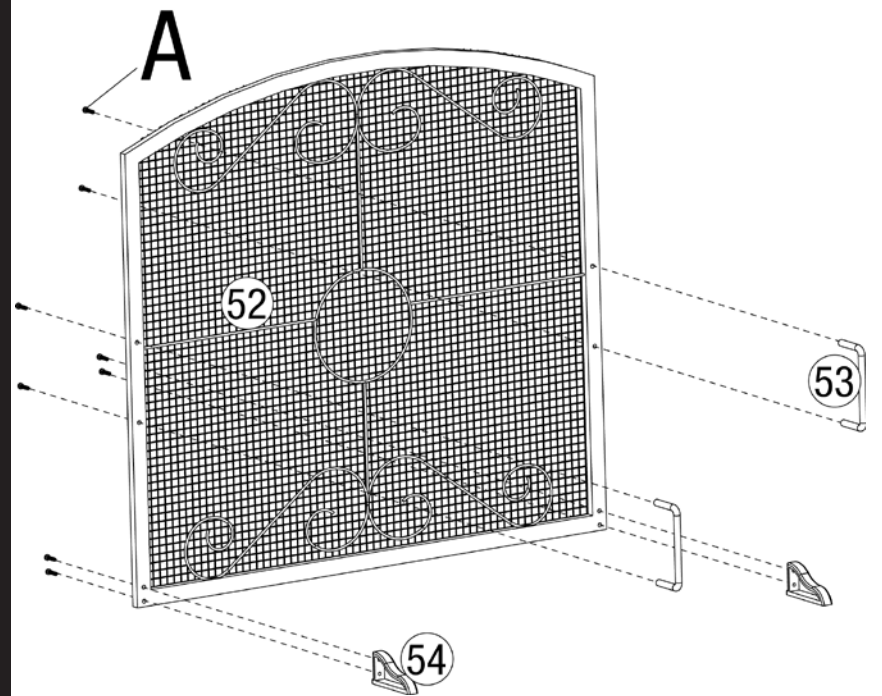

## Step 28 Place spark guard into firebox opening

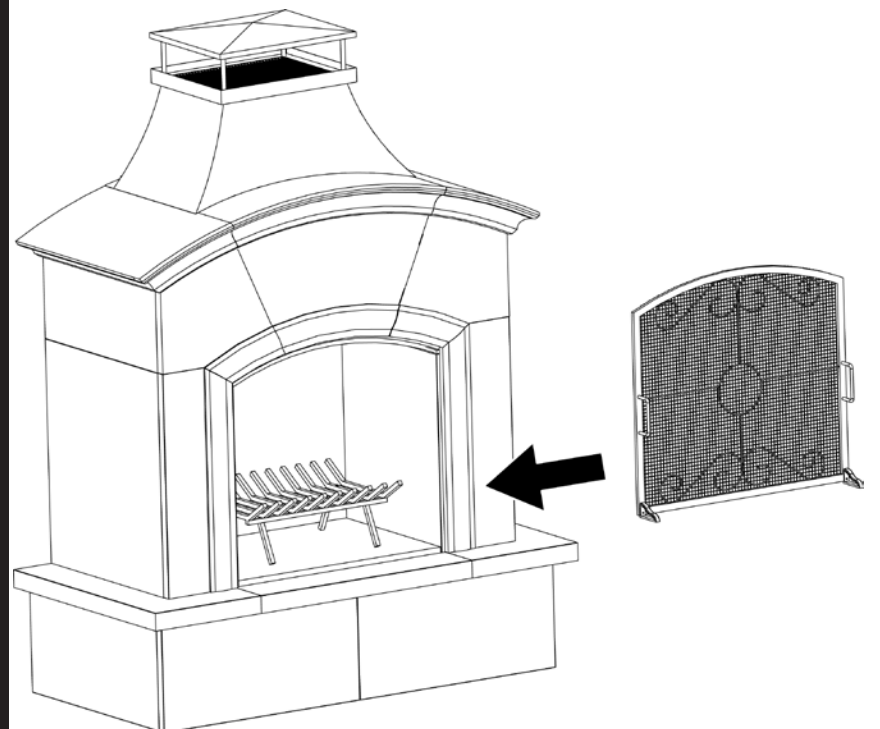



**Step Completed****29**

Congratulations your assembly is now complete. Read Operating Instructions before proceed.

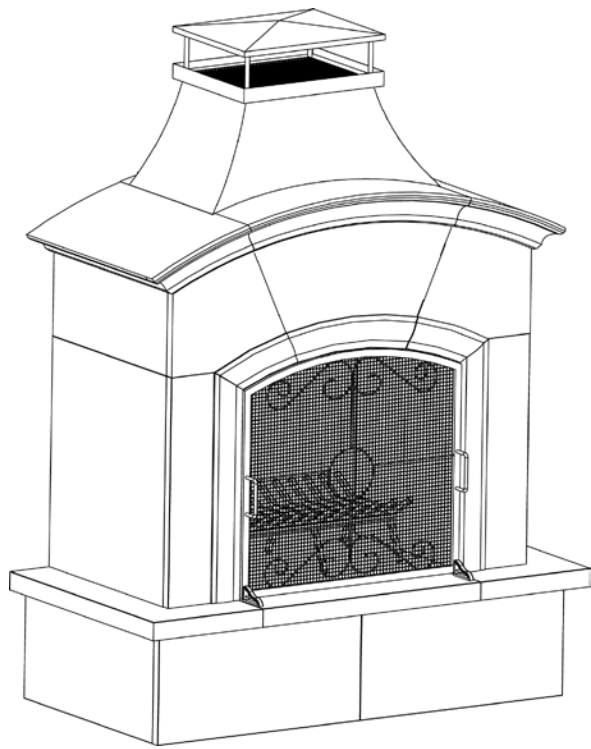
**Operating Instructions**

**WARNING**  
**FOR YOUR SAFETY**

Before using this outdoor fireplace, make sure you have read, understand and are following all information provided in the Important Safeguards presented on page 2. Failure to follow those instructions can cause death, serious injury or property damage.

**Lighting**

1. Remove all ashes and wood from prior fires.
2. Place a layer of dry kindling or a natural firestarter such as Fatwood™ onto the center of the grate.
3. Place above that a layer of dry seasoned hardwood that is cut to lengths no more than 14".
4. Use a match to light kindling or firestarter.
5. Once fire is started, securely install spark guard.

**Tending the Fire**

You may need to shift and/or add logs for an ideal experience.

**Reminders:**

- Always wear protective gloves or a pot holder when tending a fire.
- Wait until glowing coals have developed before adding any additional wood.
- Do NOT add gasoline, kerosene, diesel fuel, lighter fluid or alcohol to relight or enhance an existing fire.

1. Carefully remove spark guard from firebox opening.
2. Using poker provided, shift coals and logs to allow additional airflow.

**WARNING: Poker will be hot. Handle properly to prevent burns.**  
**Do NOT place hot fireplace tools onto combustible surfaces such as grass, wooden deck or furniture.**

3. If additional wood is required, place wood on top coals. Be careful not to shift ashes.
4. Replace spark guard.

**Extinguishing**

1. Allow fire to burn itself out.
2. Do NOT use water to extinguish as this is dangerous and can cause damage to this outdoor fireplace.

**Cleaning & Care****Inspecting**

This outdoor fireplace should be inspected on a regular basis to ensure product safety and longer product life.

**Do NOT attempt to inspect this outdoor fireplace until the fire is COMPLETELY out.**

1. Check all parts to make sure they are secure and not worn or damaged
2. If damage to any component is detected, do NOT operate until repairs are executed.
3. Check chimney for any signs of blockage or dust.
4. Clear any blockage or repair rust. Do NOT operate until blockage is removed and rust is repaired.

**Cleaning**

This outdoor fireplace should be cleaned on a regular basis to promote safer experiences and longer product life.

*Note:* Soot and heat from burning may discolor firebox and marble.

**Do NOT attempt to clean this outdoor fireplace until the fire is COMPLETELY out.**

**Do NOT use oven cleaner or abrasive cleaners as they will damage this product.**

**Do NOT use pressure washer to clean this outdoor fireplace, as this may damage this product.**

**Do NOT use any cleaning products containing lemon, vinegar, bathroom cleaners or other acids on marble.**

**Do NOT use abrasive cleaners such as dry cleaners, soft cleaners, scouring powders or creams that may contain pumice on marble.**

**Do NOT mix bleach and ammonia; this combination creates a toxic and lethal gas.**

**Only use cleaners that label specifies are safe on natural marble (NOT cultured marble), stainless steel and painted steel surfaces.**

1. Wipe exterior surfaces with a mild dishwashing detergent or baking soda.
2. For stubborn surfaces use a mild dishwashing detergent and a nylon scrubbing brush.
3. Rinse thoroughly with water.
4. Wipe with soft cloth.
5. Remove built-up creosote from base, hood and spark guards with a chimney cleaning product. Follow instructions on manufacturer's label.
6. Remove soot using natural stone cleaner. Follow instructions on manufacturer's label.

**Storage**

**Do NOT move, store or cover this outdoor fireplace until the fire is COMPLETELY out and all surfaces are cool to the touch.**

1. Once the fire is out, coals are cold and outdoor fireplace is cool to the touch, remove ashes and properly dispose.
2. Cover outdoor fireplace only with the cover provided or one designed to fit this outdoor fireplace.

**Product Registration**

Please register your product immediately at [www.BlueRhino.com](http://www.BlueRhino.com) or call 1.800.762.1142.

**Limited Warranty**

Blue Rhino Global Sourcing, LLC ("Vendor") warrants to the original retail purchaser of this product, and to no other person, that if this product is assembled and operated in accordance with the printed instructions accompanying it, then for a period of one (1) year from the date of purchase, all parts in such product shall be free from defects in material and workmanship. Vendor may require reasonable proof of your date of purchase. Therefore, you should retain your sales slip or invoice. This Limited Warranty shall be limited to the repair or replacement of parts, which prove defective under normal use and service and which Vendor shall determine in its reasonable discretion upon examination to be defective. Before returning any parts, you should contact Vendor's Customer Service Department using the contact information listed below. If Vendor confirms, after examination, a defect covered by this Limited Warranty in any returned part, and if Vendor approves the claim, Vendor will replace such defective part without charge. If you return defective parts, transportation charges must be prepaid by you. Vendor will return replacement parts to the original retail purchaser, freight or postage prepaid.

This Limited Warranty does not cover any failures or operating difficulties due to accident, abuse, misuse, alteration, misapplication, improper installation or improper maintenance or service by you or any third party, or failure to perform normal and routine maintenance on the product as set out in this owner's manual. In addition, the Limited Warranty does not cover damage to the finish, such as scratches, dents, discoloration, rust or other weather damage, after purchase.

This Limited Warranty is in lieu of all other express warranties. Vendor disclaims all warranties for products that are purchased from sellers other than authorized retailers or distributors, including the warranty of merchantability or the warranty of fitness for a particular purpose. VENDOR ALSO DISCLAIMS AND ANY ALL IMPLIED WARRANTIES, INCLUDING WITHOUT LIMITATION THE IMPLIED WARRANTIES OF MERCHANTABILITY AND FITNESS FOR A PARTICULAR PURPOSE. VENDOR SHALL NO LIABILITY TO PURCHASER OR ANY THIRD PARTY FOR ANY SPECIAL, INDIRECT, PUNITIVE, INCIDENTAL, OR CONSEQUENTIAL DAMAGES. Vendor further disclaims any implied or express warranty of, and assumes no responsibility for, defects in workmanship caused by third parties.

This Limited Warranty gives the purchaser specific legal rights; a purchaser may have other rights depending upon where he or she lives. Some jurisdictions do not allow the exclusion or limitation of special, incidental or consequential damages, or limitations on how long a warranty lasts, so the above exclusion and limitations may not apply to everyone.

Vendor does not authorize any person or company to assume for it any other obligation or liability in connection with the sale, installation, use, removal, return, or replacement of its equipment, and no such representations are binding on Vendor.

Blue Rhino Global Sourcing, LLC  
Winston-Salem, North Carolina 27104 USA  
1.800.762.1142  
[CustomerService@bluerhino.com](mailto:CustomerService@bluerhino.com)

## Chimenea al aire libre

Modelo n° WAF607A

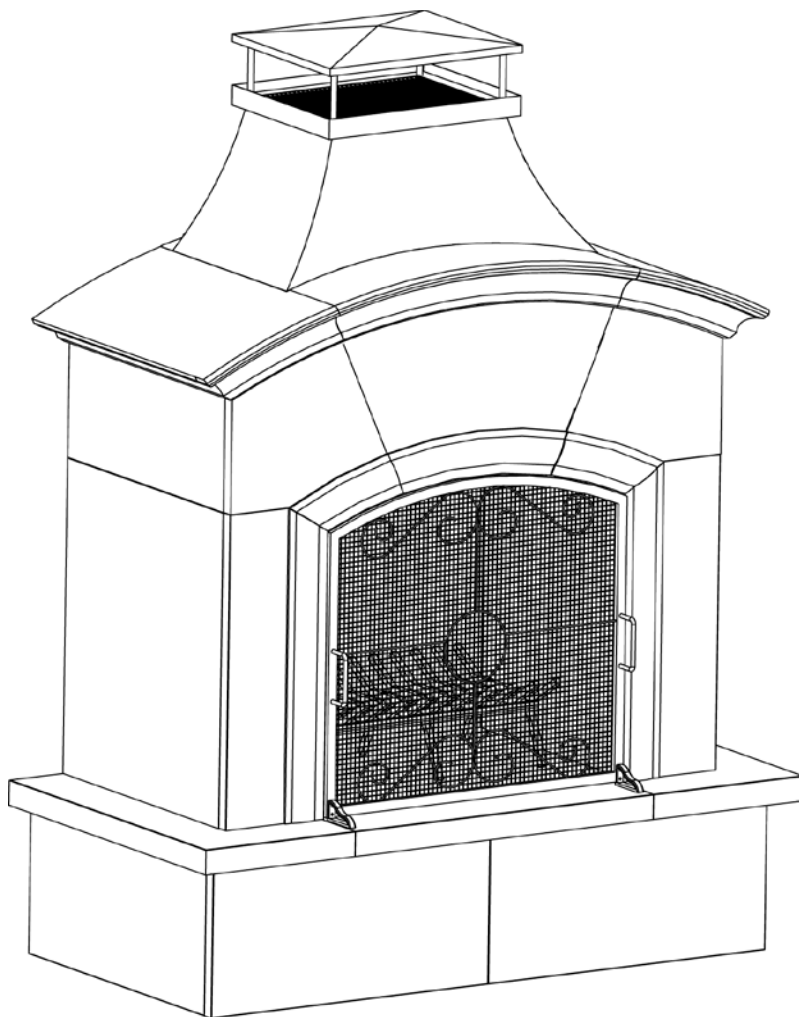

### Indice

Salvaguardias importantes .....	2
Diagrama de explosión y elementos de ferretería .....	3
Instrucciones de armado .....	4
Instrucciones de operación .....	9
Encendido .....	9
Cuidado del fuego .....	9
Apagado de la chimenea al aire libre .....	9
Limpieza y cuidado .....	9
Inspección .....	9
Limpieza .....	9
Almacenamiento .....	9
Registro del producto .....	9
Garantía limitada .....	9

**ADVERTENCIA**  
**PARA SU SEGURIDAD:**  
**Solamente para uso en exteriores**  
 (fuera de cualquier recinto)

**ADVERTENCIA**  
**PARA SU SEGURIDAD:**

- Una instalación, ajuste, alteración, reparación o mantenimiento inadecuados puede causar lesiones o daños a la propiedad.
- Lea atentamente las instrucciones de instalación, funcionamiento y mantenimiento del equipo antes de instalarlo, ponerlo en marcha o darle servicio.
- El no seguir estas instrucciones puede ocasionar un incendio o una explosión, con sus consecuentes daños a la propiedad, lesiones personales y hasta accidentes fatales.

Conserve estas instrucciones para futuras consultas. Si está montando esta unidad para otra persona, entréguele este manual para futuras consultas.

Fabricado en China para:  
 Blue Rhino Global Sourcing, LLC  
 Winston-Salem, NC 27104 EE.UU.  
 1.800.762.1142, www.bluerhino.com



## **ADVERTENCIA**

### **PARA SU SEGURIDAD:**

1. Esta unidad es para ser usada al aire libre únicamente y **NO** debe usarse en un edificio, garaje o cualquier otra área cerrada.
2. **NO** use esta chimenea al aire libre para cocinar adentro o calentar el ambiente. Los gases **TÓXICOS** de monóxido de carbono pueden acumularse y provocar la asfixia.
3. Esta chimenea al aire libre **NO** ha sido diseñado para uso comercial.
4. La chimenea al aire libre **NO** debe ser usada por los niños.
5. **NO** instale o utilice esta chimenea al aire libre en embarcaciones o vehículos de recreo.
6. Observe siempre y use la unidad cumpliendo todos los códigos de incendio aplicables, locales y nacionales. Obtenga de su Departamento de Incendios local detalles en cuanto a quemas al aire libre.
7. Al usar esta chimenea al aire libre, observe las mismas precauciones que merece cualquier fuego abierto.
8. Coloque siempre la chimenea al aire libre sobre superficies firmes y niveladas no combustibles tales como las de hormigón, ladrillo o piedra. Una superficie de asfalto o de pavimento puede que no sea adecuada para este propósito. **NO** use esta unidad sobre plataformas y terrazas de madera.
9. El uso de bebidas alcohólicas, medicamentos o drogas de farmacia puede afectar la habilidad del usuario para armar debidamente u operar en forma segura esta chimenea al aire libre.
10. **NO** encienda esta chimenea al aire libre sin haber leído las instrucciones de "Encendido" que se encuentran en este manual.
11. Esta chimenea al aire libre ha sido diseñada para ser usada con leña seca de maderas duras o leños fabricados específicamente para uso al aire libre.
12. **NO** queme briquetas de carbón de leña o vegetal, carbón, madera aglomerada, madera de deriva, basura, hojas, cartón o pedazos de madera terciada en la chimenea al aire libre. Evite usar maderas blandas como pino o cedro pues estas maderas hacen saltar chispas.
13. **NO** altere esta chimenea al aire libre de ninguna forma.
14. **NO** convierta esta unidad para que funcione con gas y leños simulados.
15. **NO** utilice la chimenea al aire libre a menos que esté **COMPLETAMENTE** montada y que todas las piezas estén bien fijadas y apretadas.
16. **NO** guarde o use gasolina u otros líquidos o vapores inflamables cerca de esta unidad o de cualquier otro aparato.
17. **NO** use o guarde un tanque de gas propano líquido en un radio inferior a 10 pies (3,05 metros) de esta chimenea al aire libre.
18. No use esta chimenea al aire libre cerca de automóviles, camiones, furgones o vehículos de recreo.
19. **NO** utilice esta unidad en una atmósfera explosiva. Escoja una zona para la chimenea al aire libre alejada de materiales combustibles, gasolina y cualquier otro vapor o líquido inflamable.
20. **NO** use esta chimenea al aire libre debajo de aleros o cerca de construcciones combustibles que no estén debidamente protegidas. Evite usar la chimenea al aire libre cerca o debajo de árboles y arbustos.
21. Siempre vacíe la chimenea al aire libre después de haberla usada.
22. No vista ropa inflamable o suelta cuando usa la chimenea al aire libre.
23. **NO** utilice la chimenea si hace mucho viento.
23. **NO** utilice la chimenea al aire libre sin haber instalado el resguardo contra chispas.
25. **NO** use gasolina, kerosén, combustibles de diesel, líquidos para encender carbón o alcohol para encender o volver a encender la unidad.
26. Mantenga todos los cables eléctricos lejos de una chimenea al aire libre caliente.
26. Cuando la chimenea al aire libre se usa, las superficies estarán calientes. **NO** toque la chimenea al aire libre hasta que no se haya enfriada completamente para evitar quemaduras, a menos que usted tenga puestos elementos de protección tales como guantes o almohadilla para las ollas, manoplas, guantes de barbacoa, etc. Nunca toque las cenizas o las brazas para determinar si están calientes.
28. **NO** deje una chimenea al aire libre encendida sin vigilancia, especialmente si hay niños o mascotas presentes.
29. **NO** intente mover o guardar la chimenea al aire libre antes de que las cenizas y las brazas se hayan completamente enfriado y apagado.
30. **NO** quite las cenizas o las brazas antes de que se hayan completamente enfriado y apagado.
31. **NO** use agua para extinguir el fuego. Deje que se consuma por si solo.
32. Deje que esta chimenea al aire libre se enfríe completamente antes de poner la cubierta sobre ella.
33. Use accesorios de chimenea largos y fuertes cuando deba agregar o mover los leños.
34. **NO** coloque leña directamente en el fondo de la chimenea al aire libre. Coloque los leños únicamente en la rejilla para la leña. En modelos con cañón para el humo no ponga leña en el cañón.
35. **NO** recargue la chimenea al aire libre. No le agregue leña antes de que las llamas se hayan extinguido. **AVISO:** Si cualquier parte de la base, campana o resguardos contra las chispas de esta chimenea al aire libre se nota enrojecida es señal de que la unidad se ha sobrecargado.
36. **NO** se apoye sobre la chimenea al aire libre cuando la está encendiendo o usando.
37. **NO** coloque herramientas calientes sobre el césped, sobre terrazas de madera o muebles.
38. Evite respirar el humo del fuego y evite que le llegue a los ojos.
39. Esta chimenea al aire libre debe limpiarse y verificarse completamente de manera regular.
40. Después de un período de almacenamiento o de haber dejado de usar la unidad por algún tiempo, revise que no haya señales de daños o acumulación de creosota. **NO** opere la unidad antes de hacer las reparaciones requeridas o realizar la limpieza necesaria.
41. Cuando limpie la chimenea **NO** mezcle blanqueador con amoníaco; esta combinación crea un gas venenoso y letal.
42. Use únicamente piezas autorizadas de fábrica de Blue Rhino Global Sourcing, LLC. El uso de cualquier pieza no autorizada de fábrica puede ser peligroso. Su uso invalida su garantía. Su uso invalida su garantía. Llame al 1.800.762.1142.
43. El no seguir exactamente las instrucciones dadas arriba puede producir daños a la propiedad, lesiones serias y hasta fatales.



### Vista de explosión

1. Tope
2. Malla de la chimenea
3. Base de la malla de la chimenea
4. Campana
5. Cañón interno de la chimenea
6. Panel superior derecho de la campana
7. Panel superior medio de la campana
8. Panel superior izquierdo de la campana
9. Soporte de la chimenea
10. Panel lateral derecho de la campana
11. Panel trasero derecho de la campana
12. Panel lateral izquierdo de la campana
13. Panel trasero izquierdo de la campana
14. Panel frontal medio de la campana
15. Panel frontal izquierdo de la campana
16. Panel frontal derecho de la campana
17. Panel lateral derecho
18. Panel frontal derecho
19. Campana del fogón
20. Panel frontal izquierdo
21. Panel lateral izquierdo
22. Soporte izquierdo del fogón
23. Soporte derecho del fogón
24. Soporte "A" (2)
25. Soporte "B" (2)
26. Soporte "C" (6)
27. Panel derecho del fogón
28. Panel trasero derecho
29. Soporte "D" (4)
30. Panel izquierdo del fogón
31. Panel trasero izquierdo
32. Panel trasero del fogón
33. Soporte "K" (2)
34. Soporte "E"
35. Soporte "F" (4)
36. Soporte "G" (4)
37. Soporte "H" (2)
38. Soporte "I"
39. Panel derecho del hogar
40. Panel medio del hogar
41. Panel izquierdo del hogar
42. Soporte "J" (2)
43. Parrilla para leña
44. Panel lateral derecho de la base
45. Panel trasero derecho de la base
46. Panel trasero izquierdo de la base
47. Panel lateral izquierdo de la base
48. Panel frontal izquierdo de la base
49. Panel frontal derecho de la base
50. Patas de parrilla para leña (2)
51. Base del fogón
52. Resguardo de chispas
53. Manija (2)
54. Pata (2)
55. Escoba
56. Pala
57. Atizador
58. Cubierta de vinilo\*

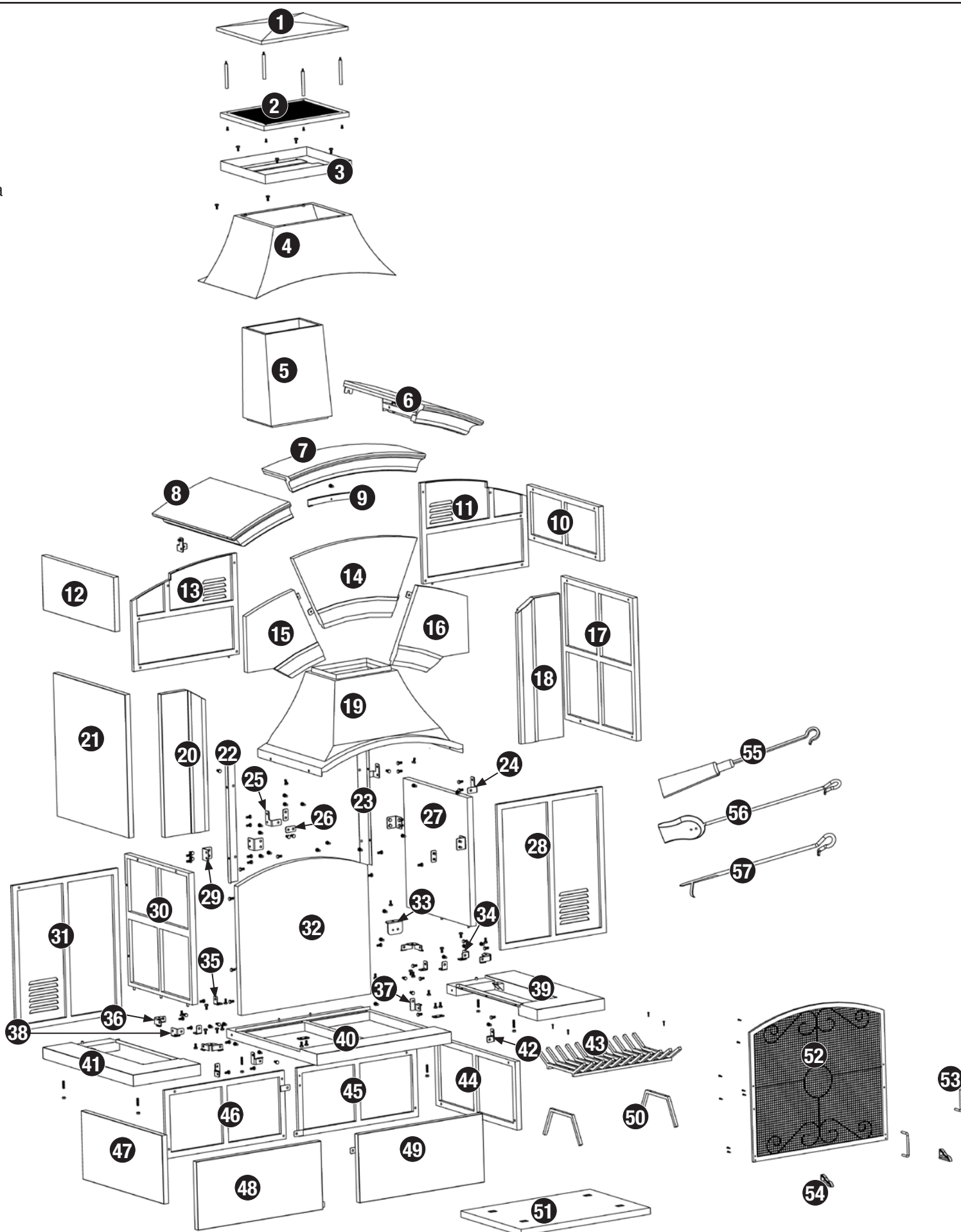

### Elementos de ferretería

A. Tornillo pequeño 8 pzs

Tornillo niquelado negro de cabeza abombada M4x18

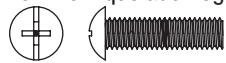

B. Tornillo mediano 4 pzs

Tornillo niquelado negro de cabeza abombada M5x10

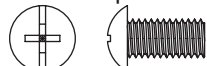

C. Tornillo grande 4 pzs

Tornillo niquelado negro de cabeza abombada M5x20

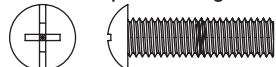

D. Tornillo más grande 1 pz

Tornillo niquelado negro de cabeza abombada M6x12



E. Perno 106 pzs

Perno niquelado negro de cabeza hexagonal M8x12

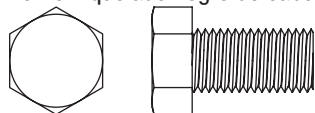

F. Perno de rosca en ambos extremos 6 pzs

Perno niquelado negro de cabeza hexagonal M8x32



G. Tuerca 6 pzs

Tuerca hexagonal niquelada negra M8

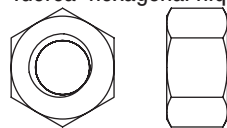

H. Clavija\*\* 4 pzs



### Herramienta incluida

I. Llave de tuercas M8\*\* 1 pz

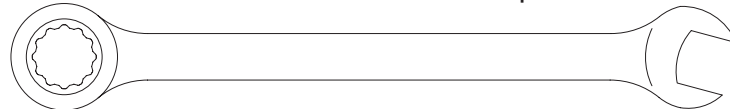

### Herramienta adicional requerida

J. Destornillador\*\* 1 pz

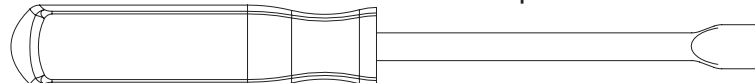

\*\* No se muestra a tamaño real

### Instrucciones de armado

#### NO DEVUELVA EL PRODUCTO AL LUGAR DE COMPRA

Si necesita ayuda llame, sin cargo, al 1.800.762-.1142. Por favor tenga a mano su manual, para referencia.

#### AVISO

1. Antes de comenzar el armado lea todas las advertencias y precauciones indicadas en la página 2.
2. El armado requiere 2 personas.
3. Esta chimenea al aire libre es pesada y no se recomienda moverla. El armado debe hacerse donde va a quedar la unidad. Prepare el área antes de comenzar el armado.
4. Para facilitar el armado:
  - A. Primero, cuidadosamente desempaque todas las cajas de cartón interiores contenidas en el empaque exterior. Recuerde que el contenido puede ser frágil y manéjelo con el cuidado apropiado. Cada componente viene marcado con etiqueta en el respaldo con la letra con que se domina en las instrucciones. No sustituya las piezas.
  - B. Los elementos de ferretería vienen en 4 empaques (en la caja 2). Los elementos de ferretería y soportes están agrupados por paso. Para evitar perder piezas, abra únicamente el compartimiento correspondiente al Paso que esté realizando.
  - C. Apriete los elementos de ferretería, primero a mano. Al finalizar cada paso, apriete completamente los elementos de ferretería.
  - D. Siga todos los pasos en el orden en que se indican en estas instrucciones.

### Paso 1 Instale los paneles frontales de la base

# 1

- A. Instale 48 en 49 usando 2 pernos (E).
- B. Instale el apoyo "K" en 48 y 49 usando 1 perno (E).

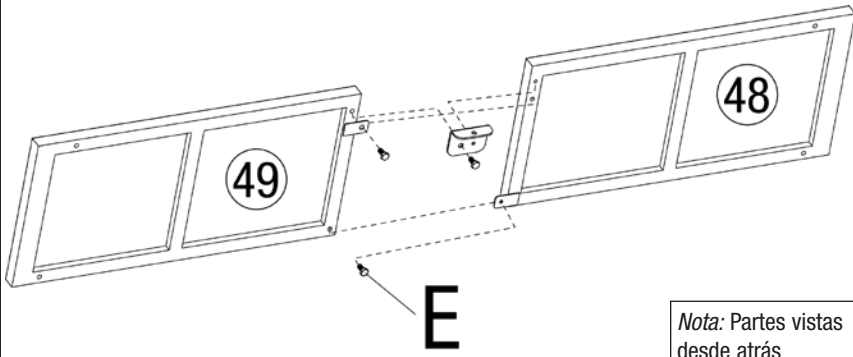

### Paso 2 Instale los paneles de atrás de la base

# 2

- A. Instale 46 en 45 usando 2 pernos (E).
- B. Instale el soporte "K" en 46 y 45 usando 1 perno (E).

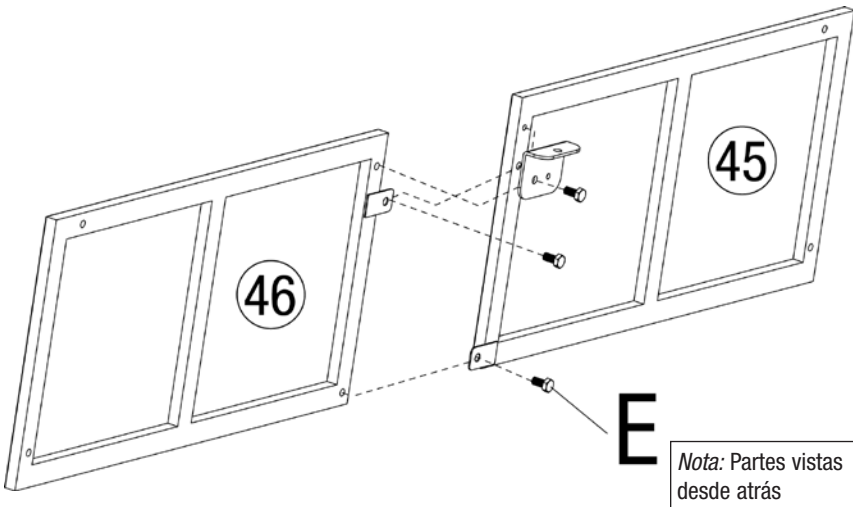

### Paso 3 Instale los paneles laterales de la base en los paneles frontales

# 3

- A. Instale 44 en 49 usando un soporte "G" y 2 pernos (E) y un soporte "H" y 2 pernos (E).
- B. Instale 47 en 48 usando un soporte "G" y 2 pernos (E), y un soporte "J" y 2 pernos (E).

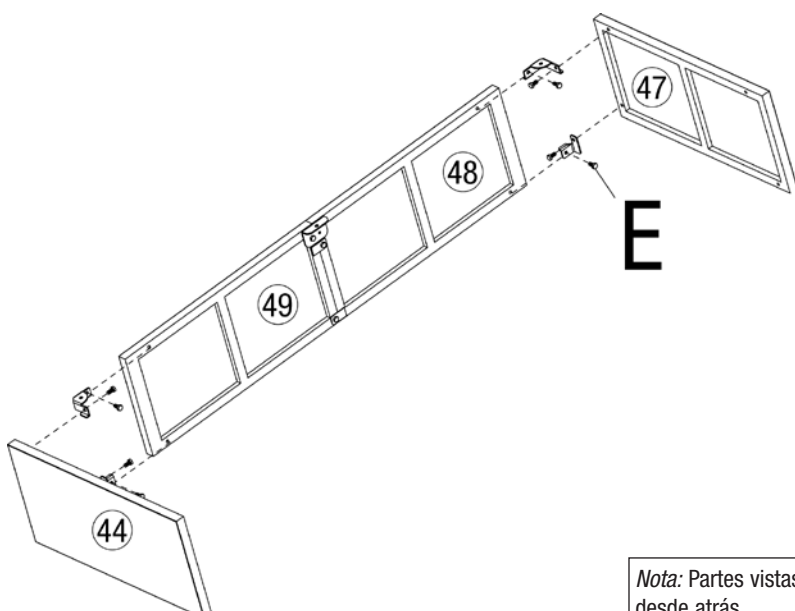

### Paso 4 Instale los paneles de atrás de la base

# 4

- A. Instale 46 en 47 usando un soporte "G" y 2 pernos (E) y un soporte "H" y 2 pernos (E).
- B. Instale 45 en 44 usando un soporte "G" y 2 pernos (E), y un soporte "J" y 2 pernos (E).

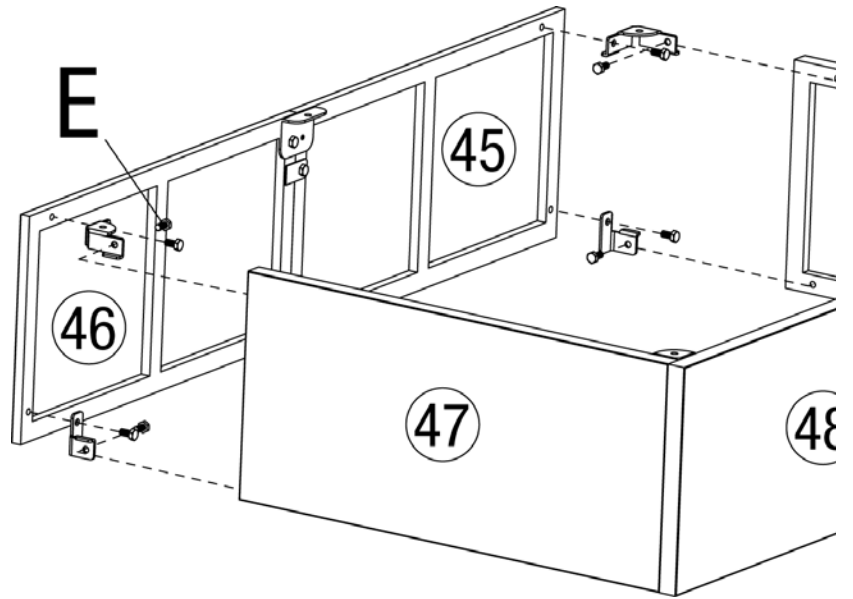

### Paso 5 Arme el hogar

# 5

- A. Instale 41 y 39 en 40 usando 2 soportes "C" y 6 pernos (E).
- B. Instale 6 con 2 pernos roscados en ambos extremos (F).

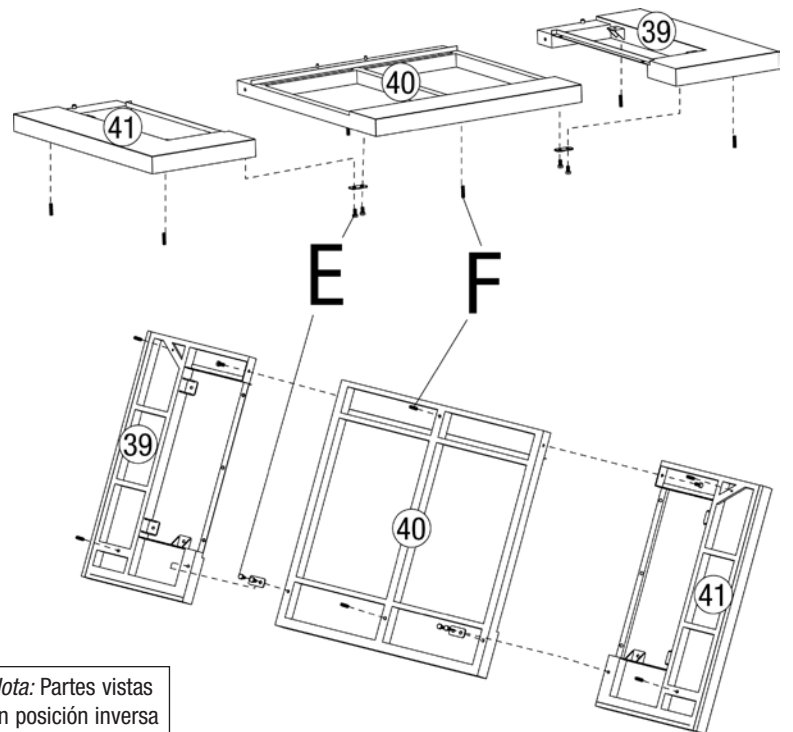

### Paso 6 Instale el hogar

# 6

- A. Asegure el hogar en los paneles de la base usando 6 tuercas (G).

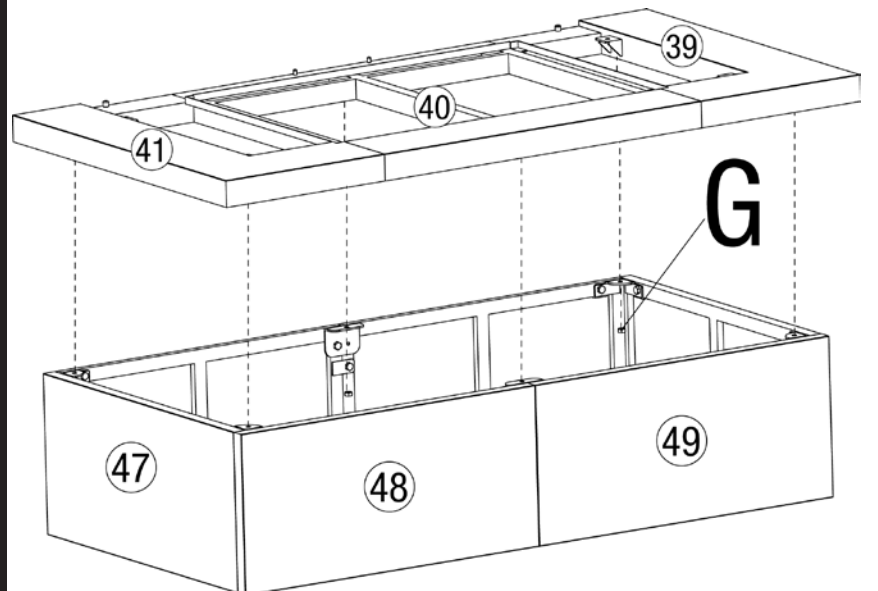

**Paso 7 Arme los soportes**

7

Instale 4 soportes "F", soporte "I", soporte "E" en la base usando 6 pernos (E).

*Nota:* Apriete los pernos a mano. No los apriete completamente.

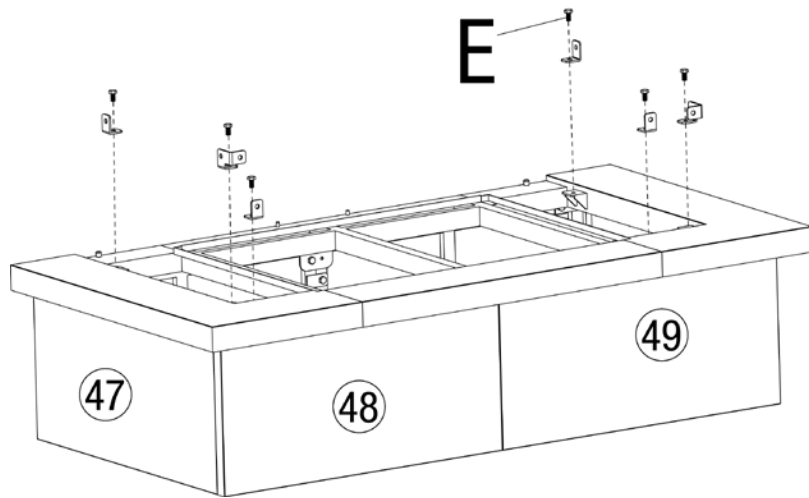

**Paso 8 Instale los paneles laterales**

8

Instale 21 y 17 en la base usando 4 pernos (E).

*Nota:* Apriete los pernos a mano. No los apriete completamente.

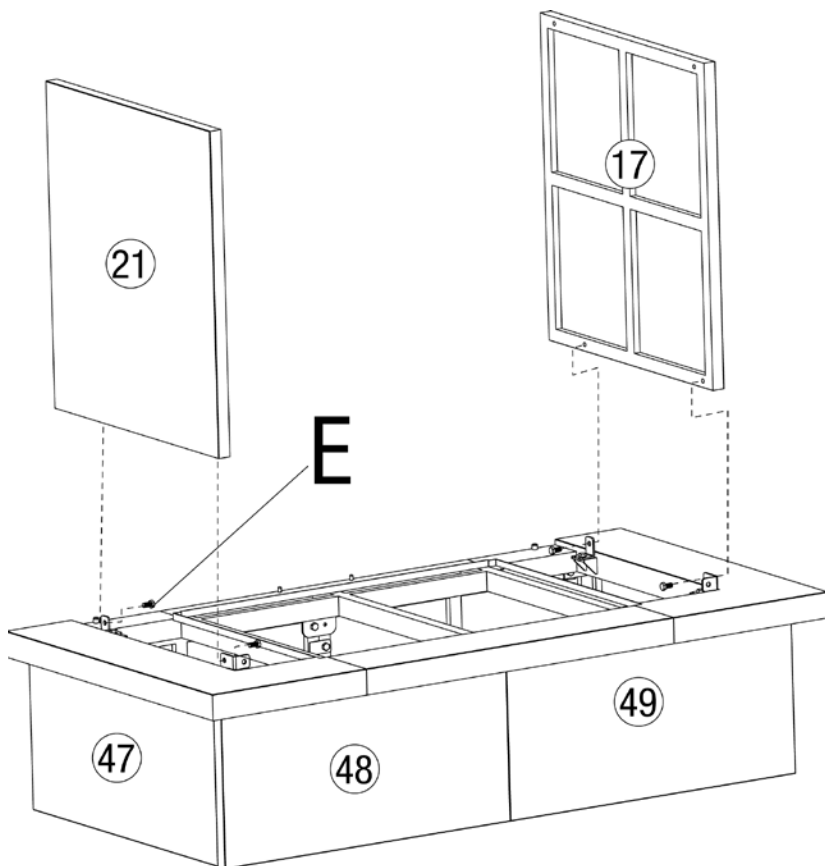

**Paso 9 Instale los paneles frontales**

9

A. Instale el soporte "D" en 18 usando 1 perno (E).

B. Instale soporte "D" en 20 usando 1 perno (E).

C. Instale 18 en 17 usando 3 pernos (E).

D. Instale 20 en 21 usando 3 pernos (E).

*Nota:* Apriete completamente los pernos colocados en los pasos 7, 8 y 9.

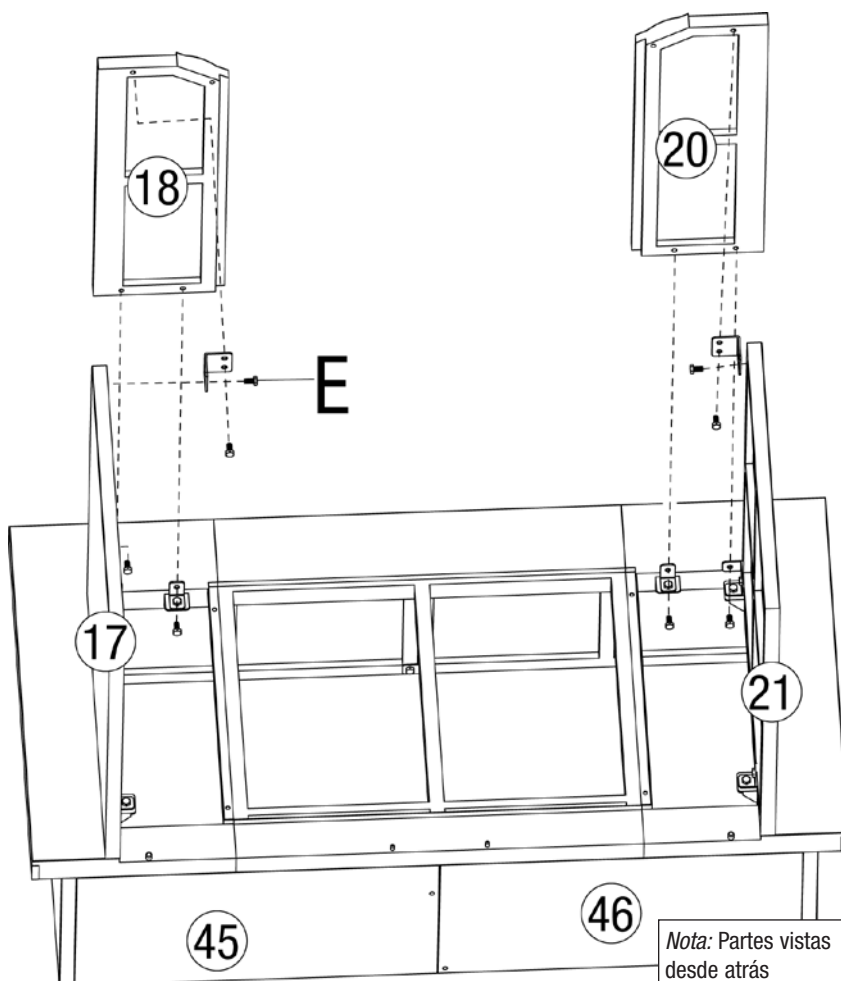

*Nota:* Partes vistas desde atrás

**Paso 10 Arme el fogón**

10

A. Instale 30 en 32 usando el soporte izquierdo del fogón y 4 pernos (E).

B. Instale 28 en 32 usando el soporte derecho del fogón y 4 pernos (E).

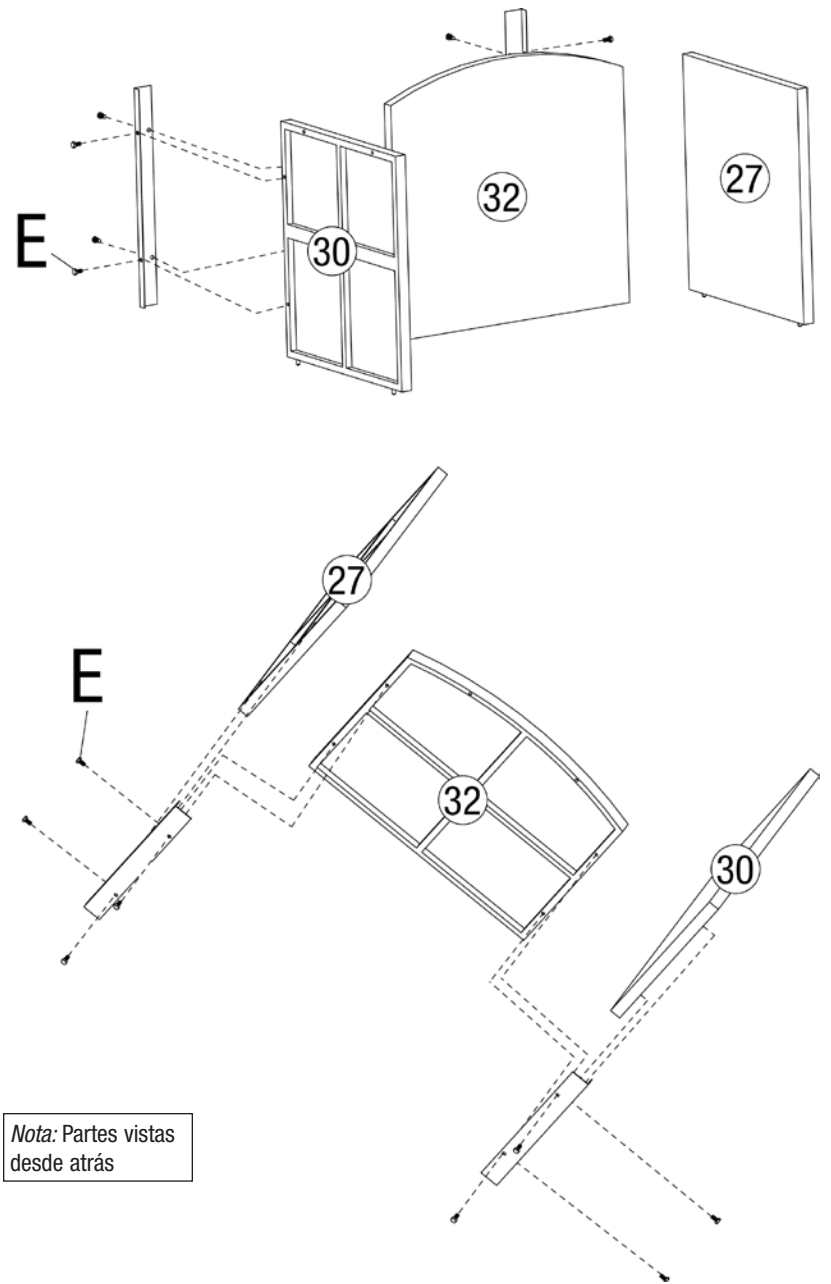

*Nota:* Partes vistas desde atrás

**Paso 11 Instale la campana del fogón**

11

Coloque la campana del fogón sobre los paneles del fogón. Asegúrela usando 6 pernos (E).

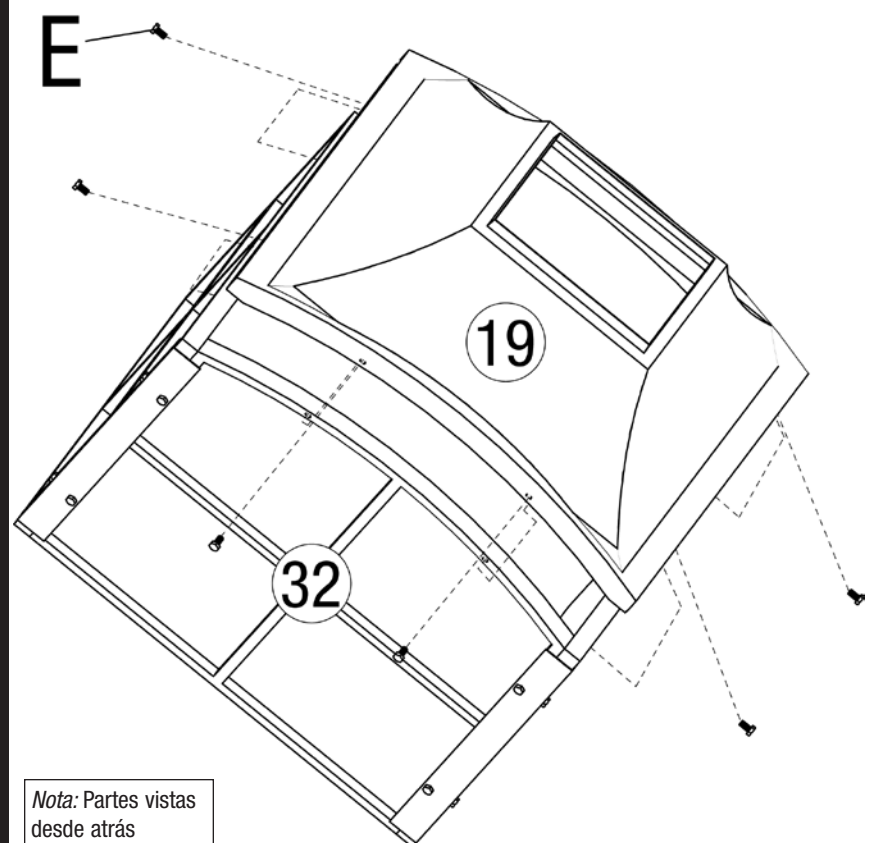

*Nota:* Partes vistas desde atrás



**Paso 12** **Introduzca el fogón**

Coloque el fogón sobre la base.

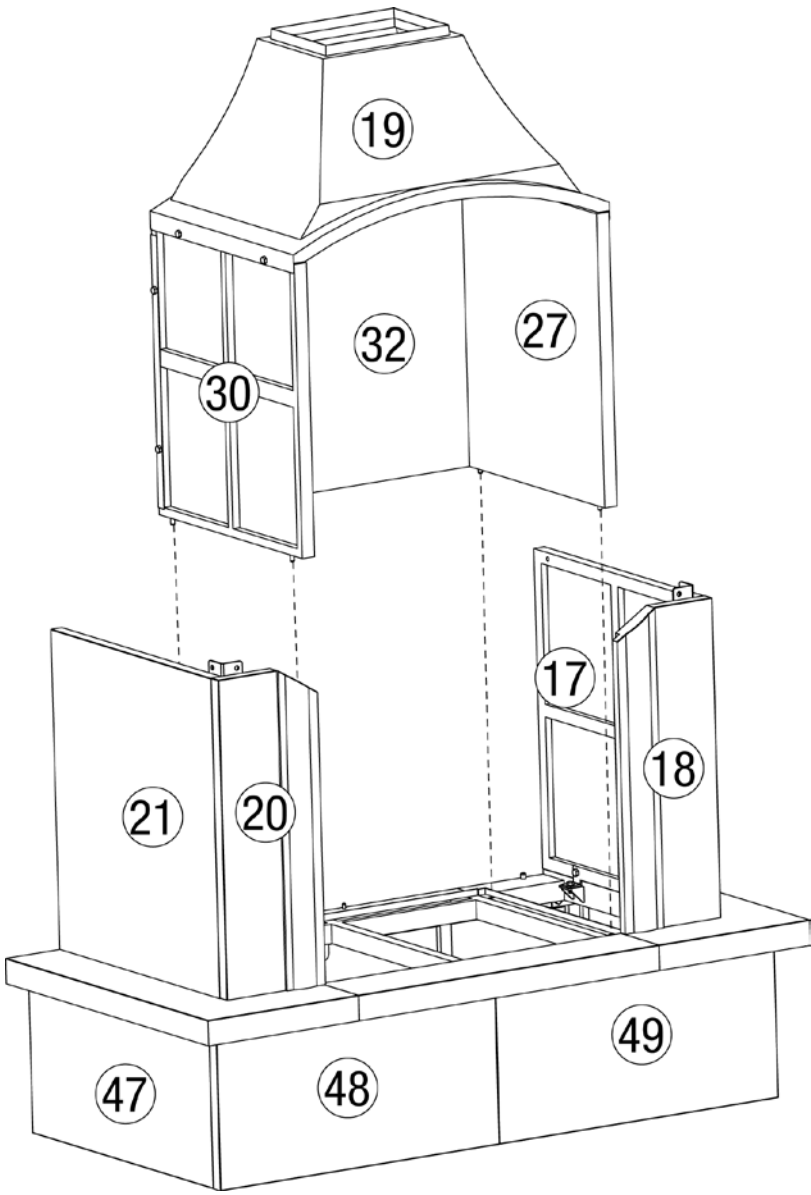

**Paso 14** **Instale los paneles laterales de la campana**

- A. Instale 12 en 21 usando 2 pernos (E).
- B. Instale 10 en 17 usando 2 pernos (E).

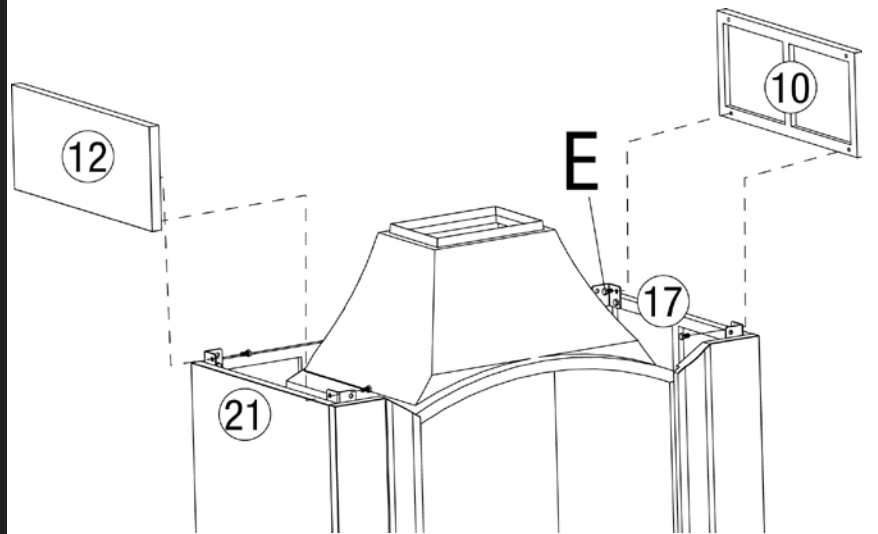

**Paso 15** **Arme los paneles frontales de la campana**

- A. Instale 15 en 14 usando 2 pernos (E).
- B. Instale 16 en 14 usando 2 pernos (E).

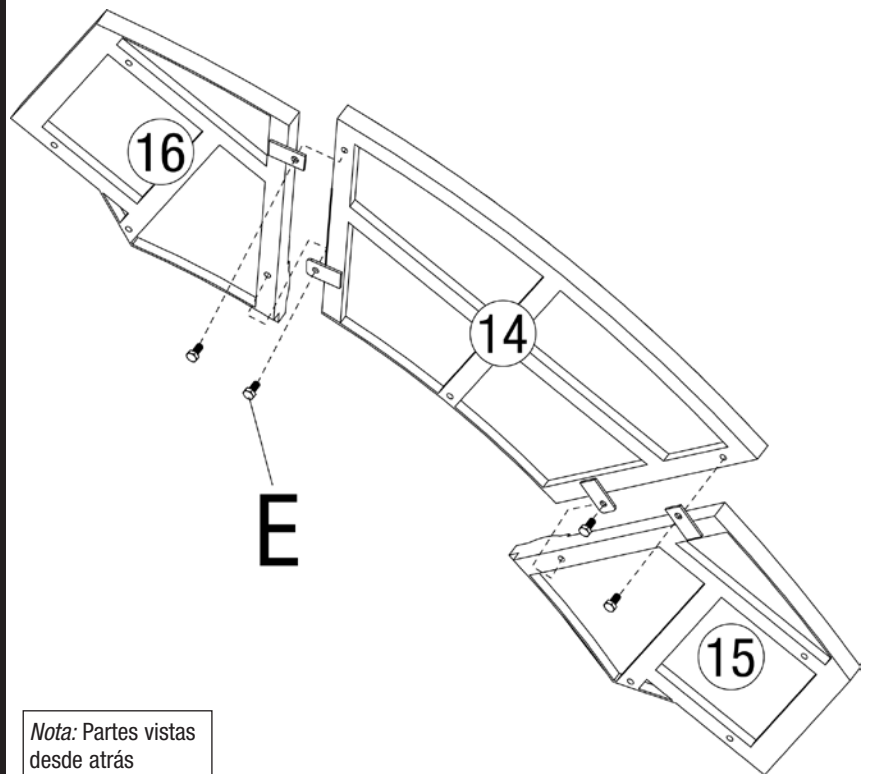

*Nota:* Partes vistas desde atrás

**Paso 13** **Instale los paneles de atrás**

- Instale 31 en 21 usando soporte "D" y 2 pernos (E).
- Instale 28 en 17 usando soporte "D" y 2 pernos (E).

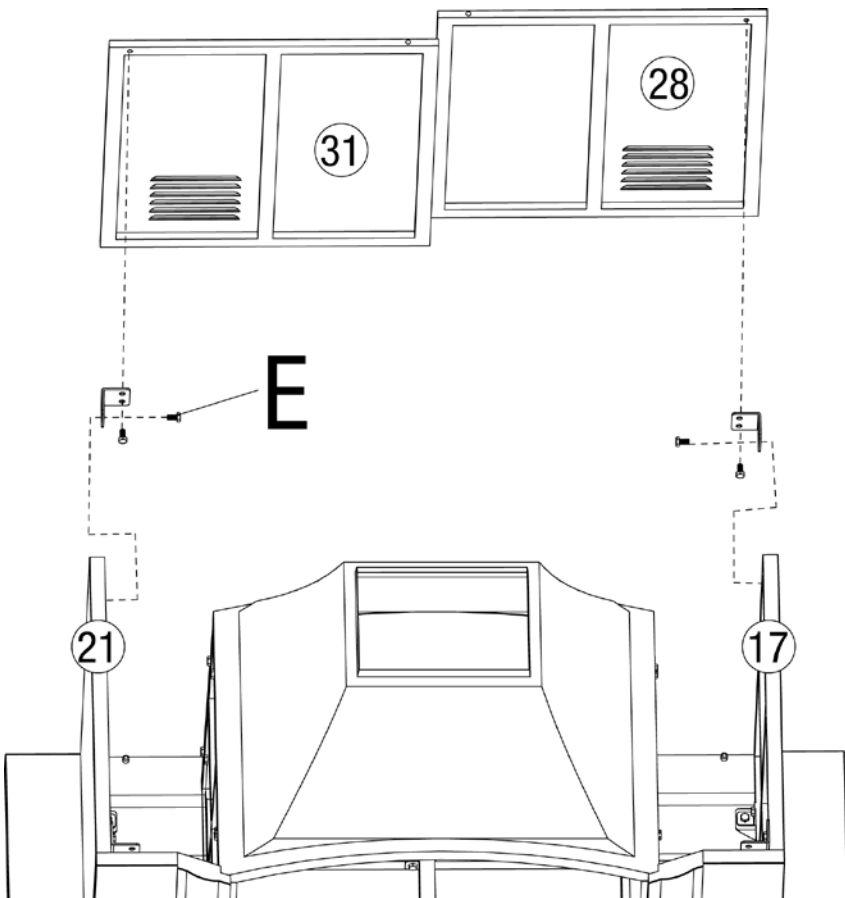

**Paso 16** **Instale los paneles frontales**

- A. Instale un soporte "A" en 16 usando 1 perno (E).
- B. Instale un soporte "B" en 15 usando 1 perno (E).
- C. Instale el conjunto de panel frontal en 20 y en 18 usando 6 pernos (E) y 2 soportes "C".
- D. Instale el conjunto de panel frontal en 21 y en 17 usando 2 pernos (E).

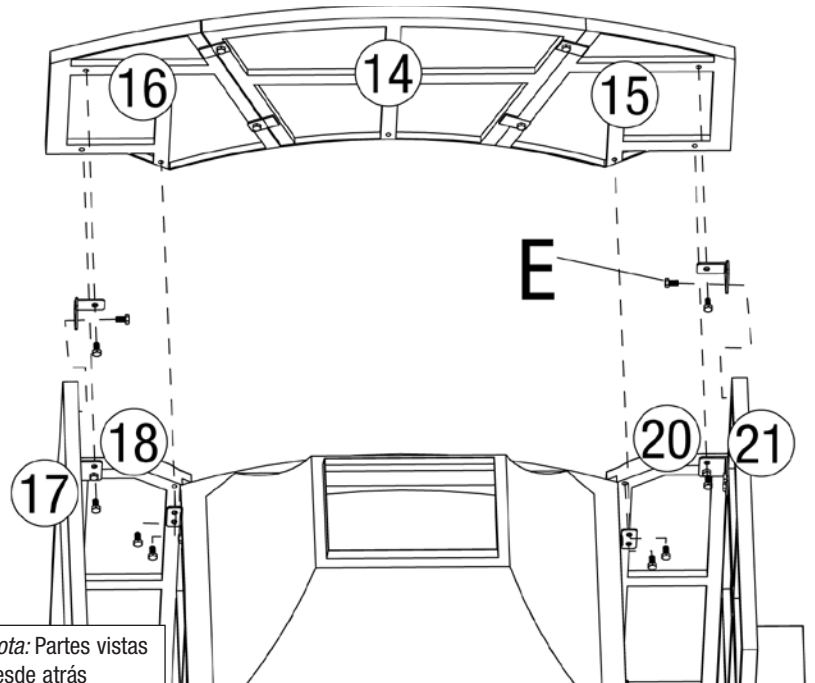

*Nota:* Partes vistas desde atrás

**Paso 17** **Instale los paneles traseros de la campana**

Instale 11 en 13 usando 2 soportes "C" y 4 pernos (E).

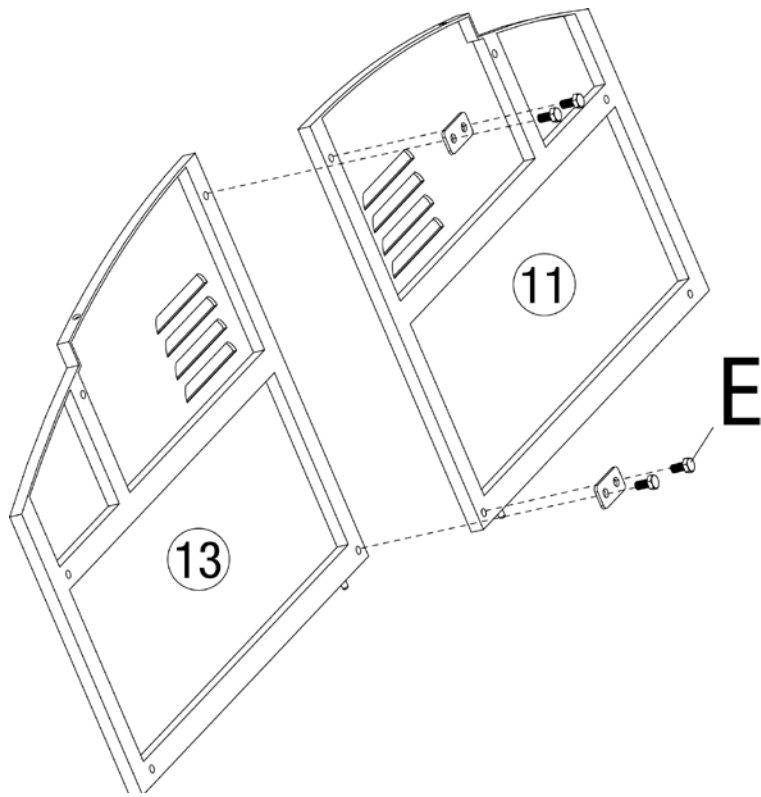

**Paso 20** **Instale el panel medio superior de la campana**

A. Instale un soporte de chimenea en 7 usando un tornillo más grande (D).

Nota: El lado superior del soporte debe quedar orientado hacia el frente.

B. Instale 7 en 6 y en 8 usando 2 pernos (E).

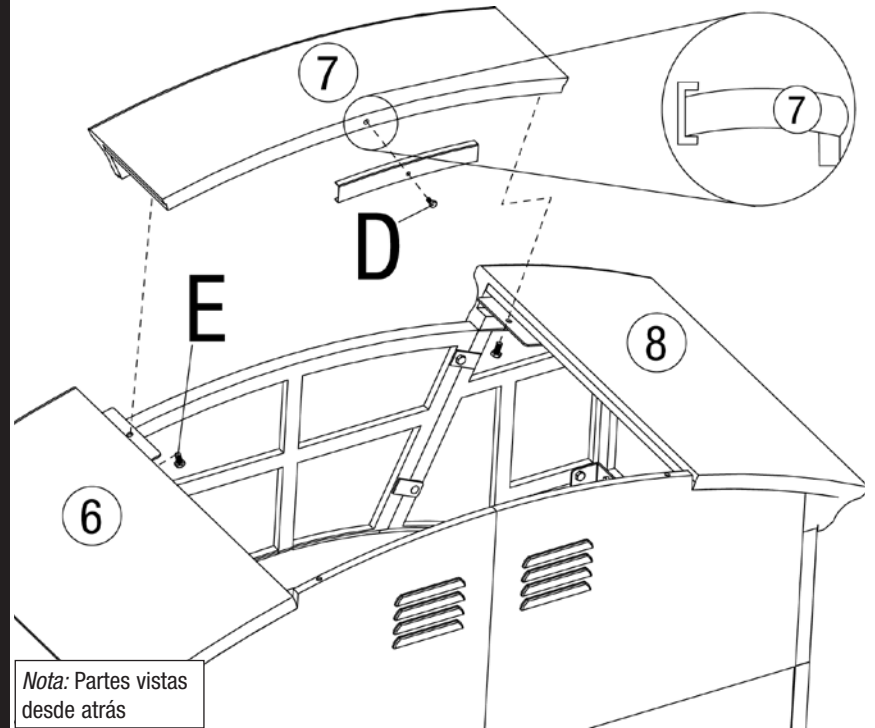

**Paso 18** **Instale los paneles traseros de la campana**

A. Instale un soporte "B" en 13 usando un perno (E).

B. Instale un soporte "A" en 11 usando un perno (E).

C. Instale el conjunto de panel trasero de la campana en 31 usando 2 pernos (E).

D. Instale el conjunto de panel trasero de la campana en 28 usando 2 pernos (E).

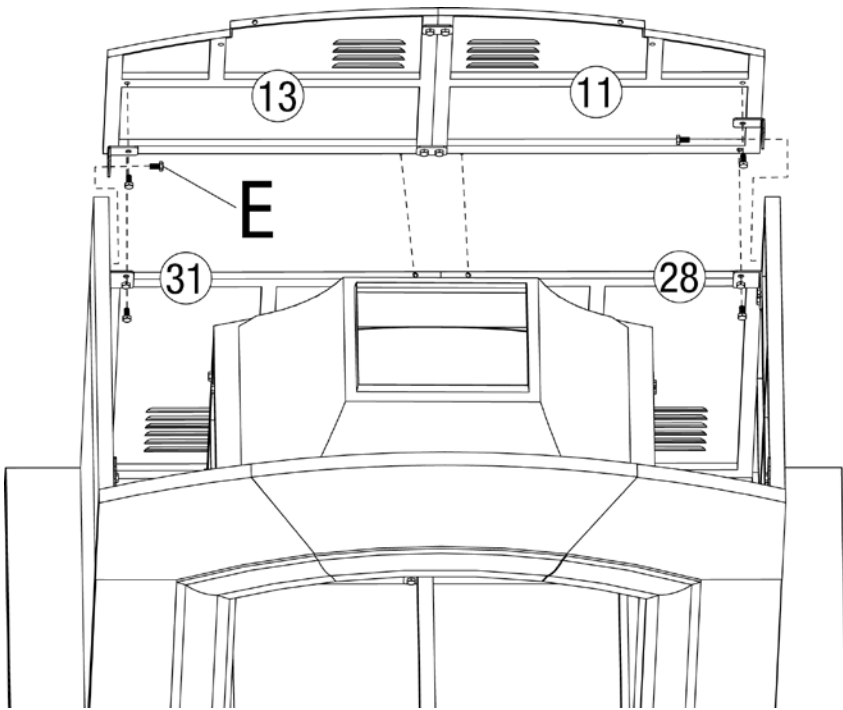

**Paso 21** **Introduzca el cañón interno de chimenea (5)**

**21**

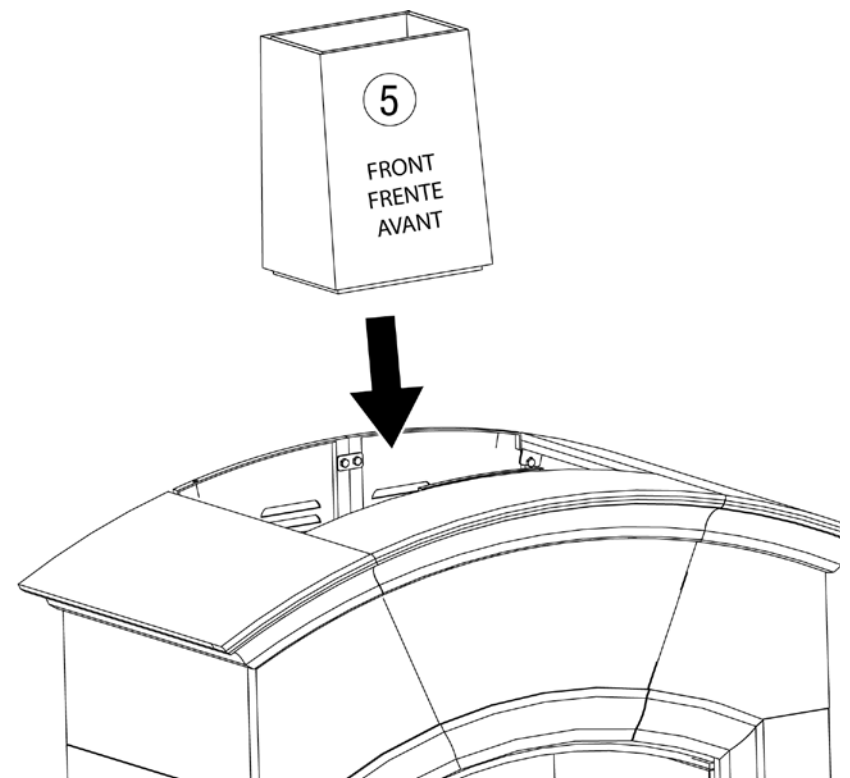

**Paso 22** **Instale la campana**

**22**

A. Deslice el reborde o labio de la campana en el soporte de la chimenea.

Nota: Verifique que los rebordes de la campana quedan debidamente insertados y engrapados en el soporte de la chimenea.

B. Instale 4 en los paneles traseros usando 2 pernos (E).

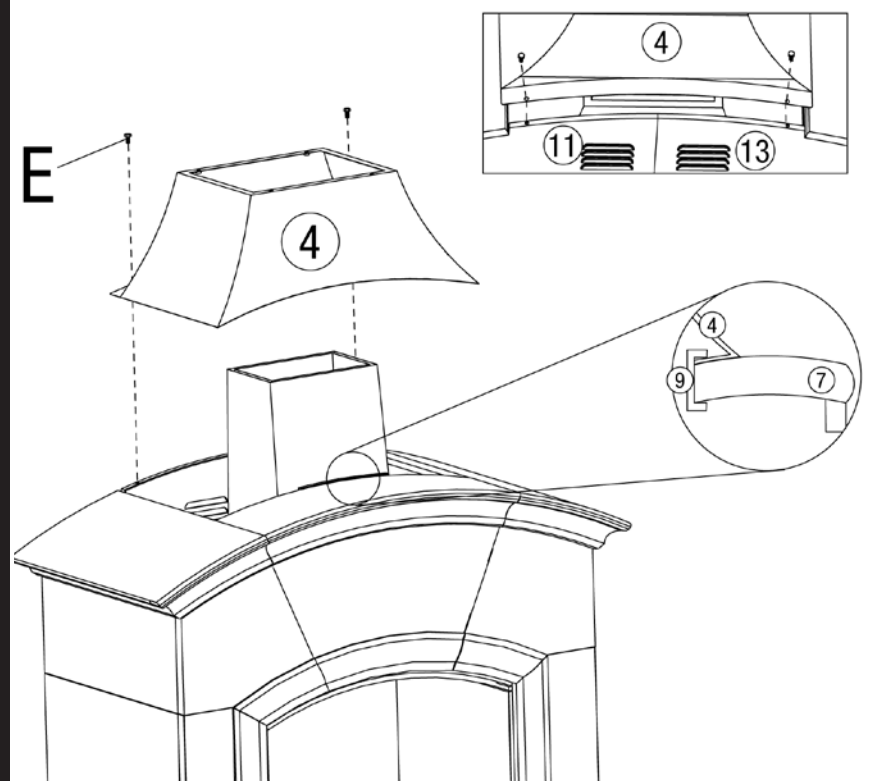

**Paso 19** **Instale los paneles superiores de la campana**

**19**

A. Instale 8 en 12 y 13 usando 3 pernos (E).

B. Instale 6 en 10 y 11 usando 3 pernos (E)

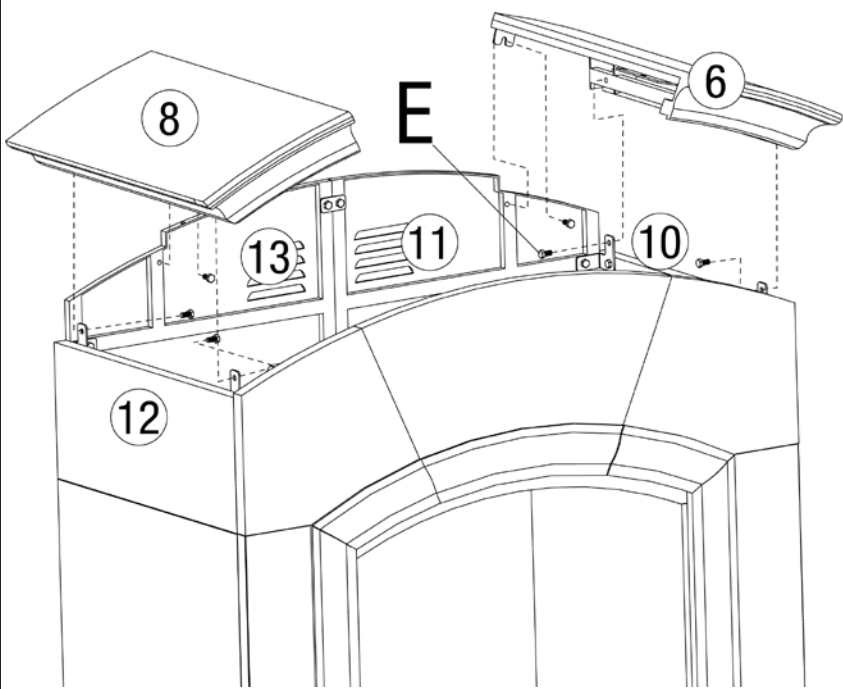

**Paso 23 Arme e instale el tope**

- A. Instale la base de malla de la chimenea en la campana usando 4 pernos (E).
- B. Atornille 4 clavijas (H) en el tope
- C. Instale la malla de chimenea en las clavijas usando 4 tornillos medianos (B).
- D. Inserte el conjunto del tope de la chimenea en la malla de la chimenea.

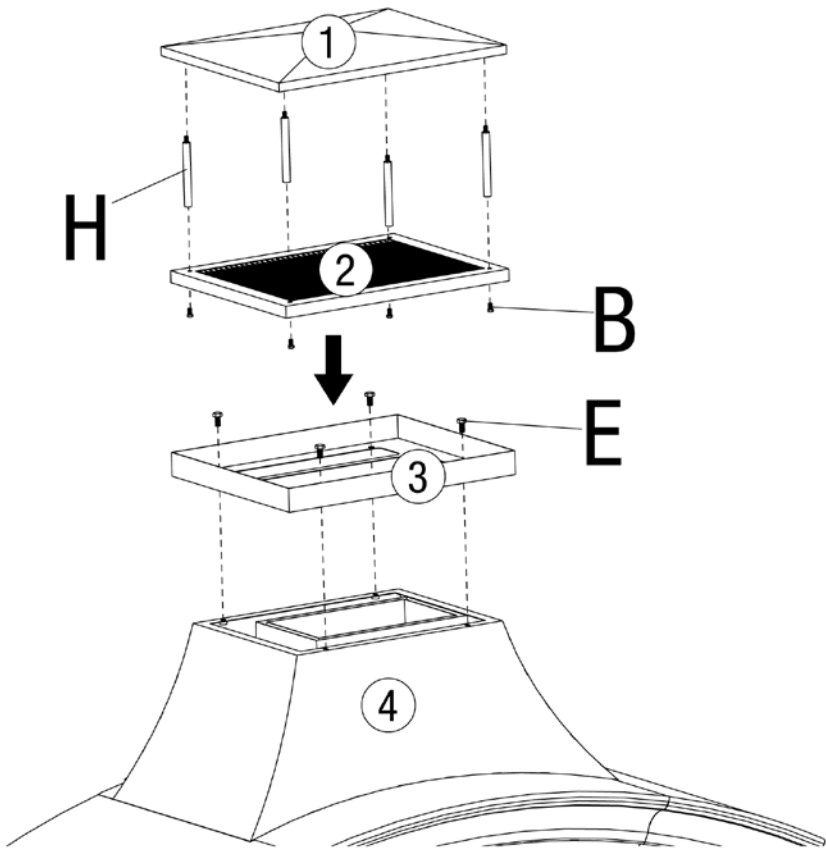

**Paso 26 Coloque la parrilla para leña**

**26**

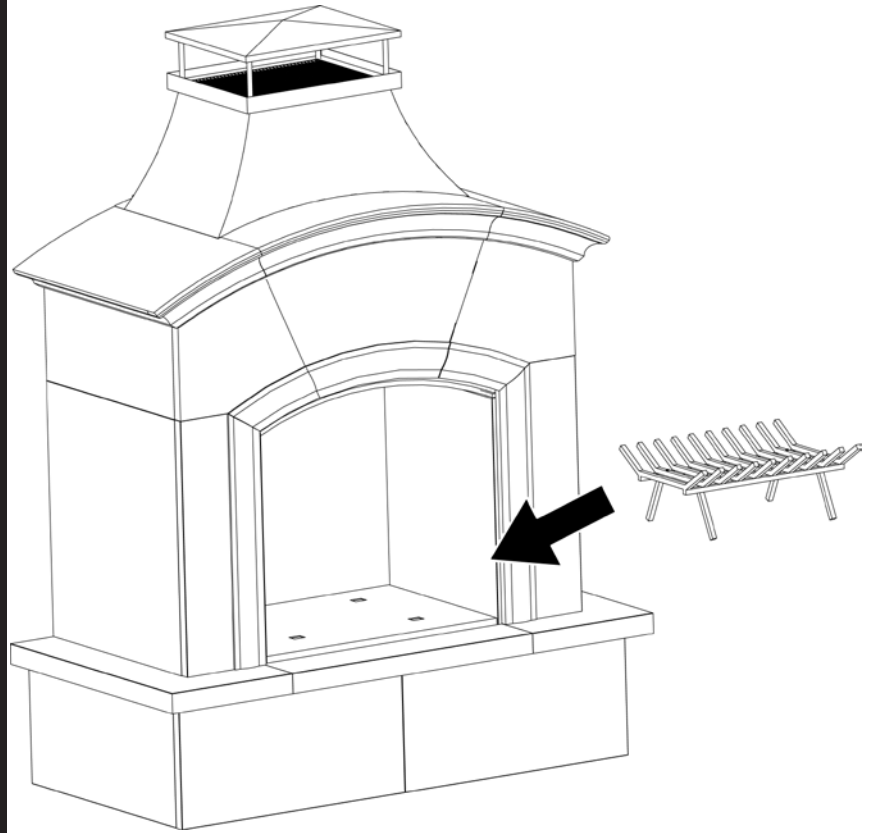

**Paso 27 Arme el resguardo contra chispas**

**27**

- A. Instale las manijas en el resguardo contra chispas usando 4 tornillos (A).
- B. Instale las patas en el resguardo contra chispas usando 4 tornillos (A).

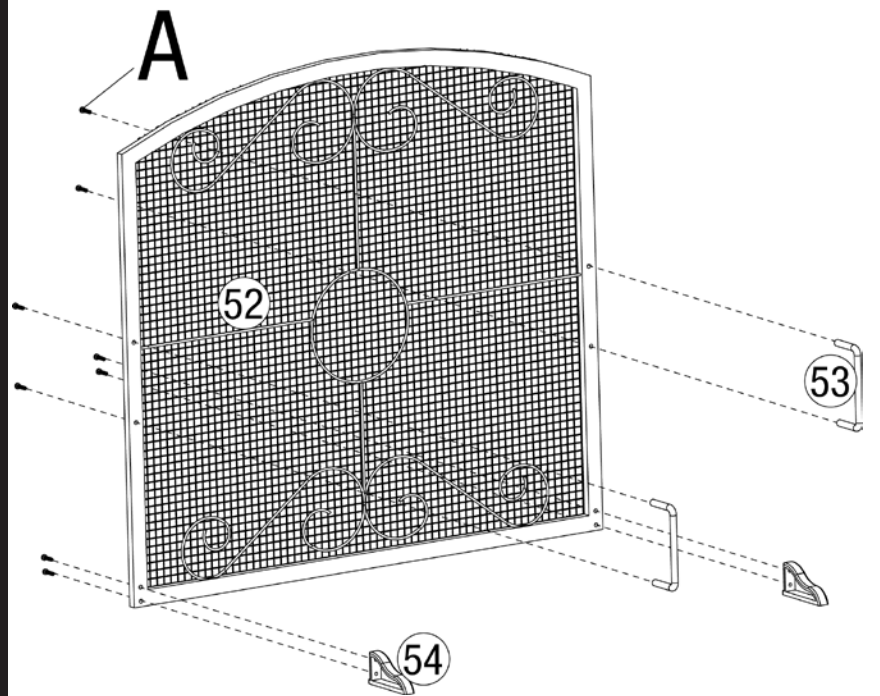

**Paso 24 Introduzca la base del fogón (51)**

**24**

*Nota:* El lado endentado más cercano al borde de la base del fogón debe quedar colocado hacia el panel trasero del fogón.

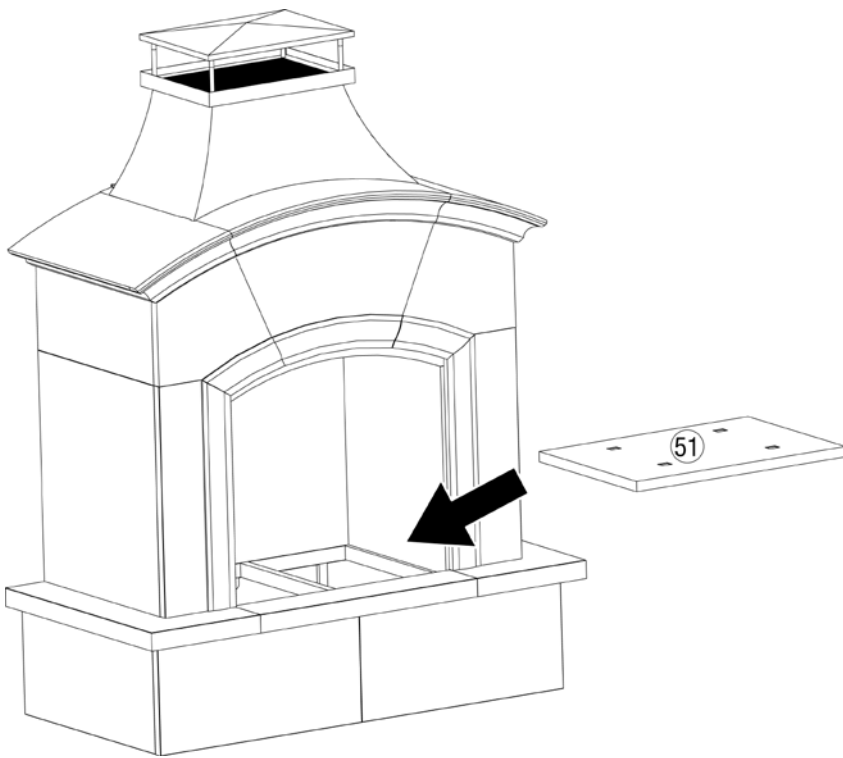

**Paso 28 Coloque el resguardo contra chispas en la abertura del fogón**

**28**

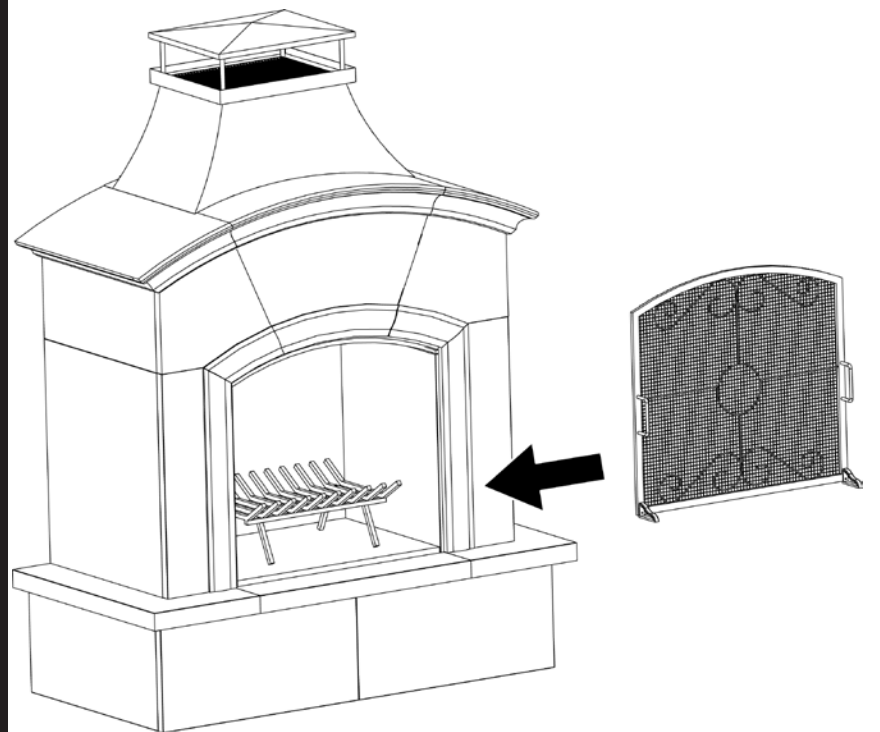

**Paso 25 Arme la parrilla para leña**

**25**

Instale las patas de la parrilla para leña en la parrilla para leña usando 4 tornillos grandes (C).

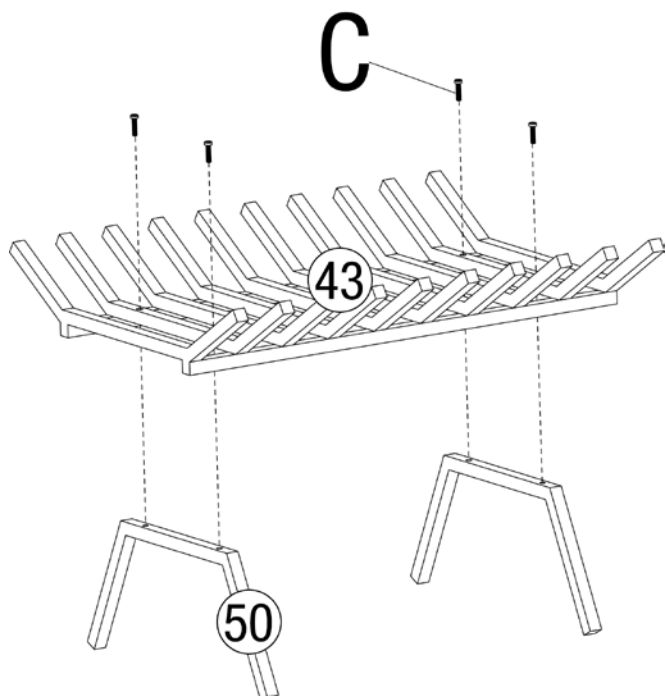



## Paso Trabajo terminado

# 29

Felicitaciones, el armado ha terminado. Lea las instrucciones de operación antes de seguir adelante.

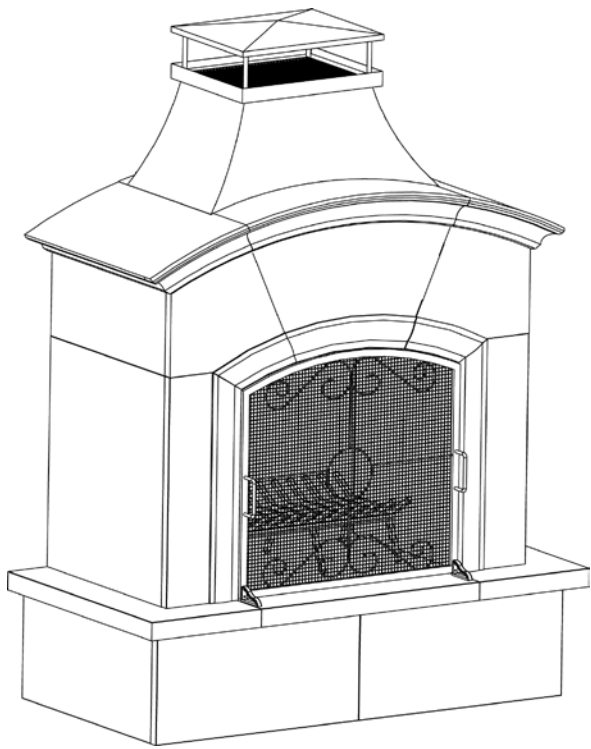

## Instrucciones de operación



### ADVERTENCIA

#### PARA SU SEGURIDAD:

Antes de usar esta chimenea al aire libre, asegúrese de haber leído y entendido completamente las Importantes Precauciones que se presentan en la página 2. Siga estas instrucciones completamente pues la falla en seguirlas puede causar daños a la propiedad, serias lesiones y aún la muerte.

### Encendido

1. Remueva todas las cenizas y residuos de leña que queden de usos anteriores.
2. Coloque una capa de leña menuda seca o un material natural para encender el fuego, tal como Fatwood(tm), en el centro de la rejilla.
3. Coloque encima una capa de leña seca cortada en longitudes no mayores de 14 pulgadas (35,5 cm).
4. Use una cerilla para encender la leña menuda o el material para encender el fuego.
5. Instale el resguardo contra chispas una vez que la leña menuda o el material de encendido han quedado prendidos.

### Cuidado del fuego

Usted puede necesitar mover los leños o agregar leños para obtener un funcionamiento ideal.

#### Recuerde:

- Use siempre guantes de protección o un paño para manejo de ollas cuando esté atizando el fuego.
- Espere hasta que el fuego se haya convertido en brasa antes de agregar más leña.
- NO vierta gasolina, kerosén, aceite diesel, líquido para encendedores o alcohol para volver a encender o aumentar un fuego que se extingue.

1. Cuidadosamente remueva de la abertura del fogón el resguardo contra chispas.
2. Usando el atizador suministrado, mueva leños y brazas para permitir un flujo adicional de aire.

**ADVERTENCIA: El atizador puede quedar caliente. Manéjelo con cuidado para evitar quemaduras.**

**NO coloque accesorios de chimenea calientes sobre superficies combustibles tales como césped seco, terraza de madera o muebles de madera.**

3. Si se necesita más leña coloque la leña encima de las brazas. Tenga cuidado de no mover la ceniza.
4. Vuelva a colocar el resguardo contra chispas.

### Apagado

1. Deje que el fuego se extinga por si mismo.
2. NO use agua para extinguir el fuego pues esta práctica es peligrosa y puede dañar su chimenea al aire libre.

## Cuidado y limpieza

### Inspección

Esta chimenea al aire libre deberá inspeccionarse en forma regular para asegurar la seguridad de la unidad y una larga vida útil.

**NO trate de inspeccionar esta chimenea al aire libre antes de que el fuego se haya extinguido COMPLETAMENTE.**

1. Examine todas las piezas para estar seguro de que no hay piezas dañadas o gastadas.
2. Si encuentra dañado cualquier componente, NO opere la unidad antes de haber realizado las reparaciones correspondientes.
3. Examine la chimenea para detectar señales de oxidación u obstrucciones.
4. Limpie cualquier obstrucción y repare los componentes oxidados. NO opere la unidad antes de haber removido la obstrucción y reparado la oxidación.

### Limpieza

Esta chimenea al aire libre debe limpiarse a intervalos regulares para asegurar su funcionamiento seguro y prolongar su vida útil.

*Nota:* El calor y el hollín creados por el fuego pueden decolorar el fogón y el mármol.

**NO trate de limpiar esta chimenea al aire libre antes de que el fuego se haya extinguido COMPLETAMENTE.**

**NO use limpiadores de horno o limpiadores abrasivos pues dañan la unidad.**

**NO use lavado a presión para limpiar esta chimenea al aire libre, pues esto puede dañar la unidad.**

**NO use productos de limpieza que contengan limón, vinagre, limpiadores de baños u otros ácidos sobre el mármol.**

**NO use limpiadores abrasivos tales como productos de limpieza en seco, limpiadores suaves o polvos o cremas de limpiar que pueden contener piedra pómez en el mármol.**

**NO mezcle blanqueadores y amoníaco, pues esta combinación produce un gas venenoso y mortal.**

**Únicamente use limpiadores en cuya etiqueta se especifica que pueden usarse en forma segura en mármol natural - NO mármol artificial - acero inoxidable o en superficies de acero pintadas.**

1. Limpie las superficies exteriores con un detergente suave para el lavado de platos o con soda de hornear.
2. En superficies de limpieza difícil use un detergente suave para lavado de platos y un cepillo de fregar de nilón.
3. Enjuague completamente la superficie con agua.
4. Séquela con un paño suave.
5. Remueva de la base acumulaciones de cerosota, y también en la campana y en los resguardos contra chispas, con un producto de limpieza para chimeneas. Siga las instrucciones del fabricante.
6. Remueva el hollín usando un producto de limpieza para piedra natural. Siga las instrucciones que encuentra en el etiqueta del fabricante.

### Almacenamiento

**NO mueva o guarde esta chimenea al aire libre antes de que el fuego se haya extinguido COMPLETAMENTE.**

1. Una vez que el fuego se haya apagado, las brazas estén frías y la unidad se sienta suficientemente fría al tacto, remueva la ceniza y descártela de manera apropiada.
2. Cubra la chimenea al aire libre con una cubierta durable de vinilo diseñada para acomodar la unidad.

### Registro del producto

Sírvase registrar su unidad inmediatamente visitando nuestro sitio de internet [www.BlueRhino.com](http://www.BlueRhino.com) o llamando al 1.800.762.1142.

### Garantía limitada

Blue Rhino Sourcing, LLC ("el fabricante") garantiza al comprador original al detal de este producto, y a ninguna otra persona, que si la unidad se arma y opera de acuerdo con las instrucciones impresas que la acompañan y por un período de un (1) año a partir de la fecha de compra, todas las piezas de este producto estarán libres de defectos en material y mano de obra. El fabricante podrá requerir prueba razonable de la fecha de compra. Por lo tanto, usted debe conservar el recibo de venta o la factura. Esta garantía limitada estará limitada a la reparación o reemplazo de las piezas que resulten defectuosas en condiciones de servicio y uso normal y las que un examen indique, a satisfacción del fabricante, que están defectuosas. Antes de devolver cualquier pieza, comuníquese con el Departamento de Servicio al Cliente (Customer Service Department) del fabricante. Si el fabricante confirma el defecto y aprueba el reclamo, el fabricante decidirá reemplazar tales partes sin costo alguno. Si se le pide que devuelva las partes defectuosas, costos de transporte deberán ser prepagados. El fabricante devolverá las partes al cliente con costo de transporte o envío prepagados.

Esta garantía limitada no cubre fallas o dificultades de operación debidas a accidente, abuso, uso, alteración, empleo en usos inapropiados, instalación defectuosa o mantenimiento o servicio inapropiado o falla en la realización de mantenimiento normal y rutinario como se prescribe este manual del usuario. Además, la garantía limitada no cubre daños al terminado de la unidad, tales como rasguños, abolladuras, descoloridos, oxidaciones y otros daños causados por la intemperie después de la compra de la unidad.

Esta garantía limitada reemplaza cualquier otra garantía. El fabricante no asume ninguna responsabilidad por garantías de productos vendidos por quienes no sean distribuidores o vendedores al detal autorizados. Esta exención de responsabilidad incluye cualquier garantía comerciabilidad o la garantía de aptitud para un propósito en particular. EL FABRICANTE NO HACE RESPONSABLE POR NINGUNA GARANTIA IMPLICITA INCLUYENDO, SIN LIMITACIONES, LAS GARANTIAS IMPLICITAS DE COMERCIABILIDAD Y ADAPTABILIDAD A UN PROPOSITO PARTICULAR. EL FABRICANTE NO ASUME RESPONSABILIDAD ANTE EL COMPRADOR O ANTE CUALQUIER TERCERA PERSONA POR DAÑOS ESPECIALES, INDIRECTOS, PUNITIVOS, INCIDENTALES O CONSECUENCIALES. El fabricante, además, no asume responsabilidad por garantías implícitas expresadas por defectos de mano de obra causados por terceras personas. Esta garantía limitada le da al comprador derechos legales específicos y el comprador puede tener otros derechos según el lugar donde el comprador o la compradora residan. Ciertas jurisdicciones no permiten limitaciones en cuanto a la duración de una garantía implícita, de manera que esta limitación puede no ser aplicable a usted.

El fabricante no autoriza a ninguna persona o compañía para asumir por el fabricante cualquier otra obligación a responsabilidad relacionada con la venta, instalación, uso, remoción, devolución o reemplazo de este equipo y cualquier representación de esta naturaleza no obliga al fabricante.

Blue Rhino Sourcing, LLC

Winston-Salem, North Carolina 27104, EE.UU.

(800)-762-1142

CustomerService@BlueRhino.com

## Foyer d'extérieur Modèle n° WAF607A

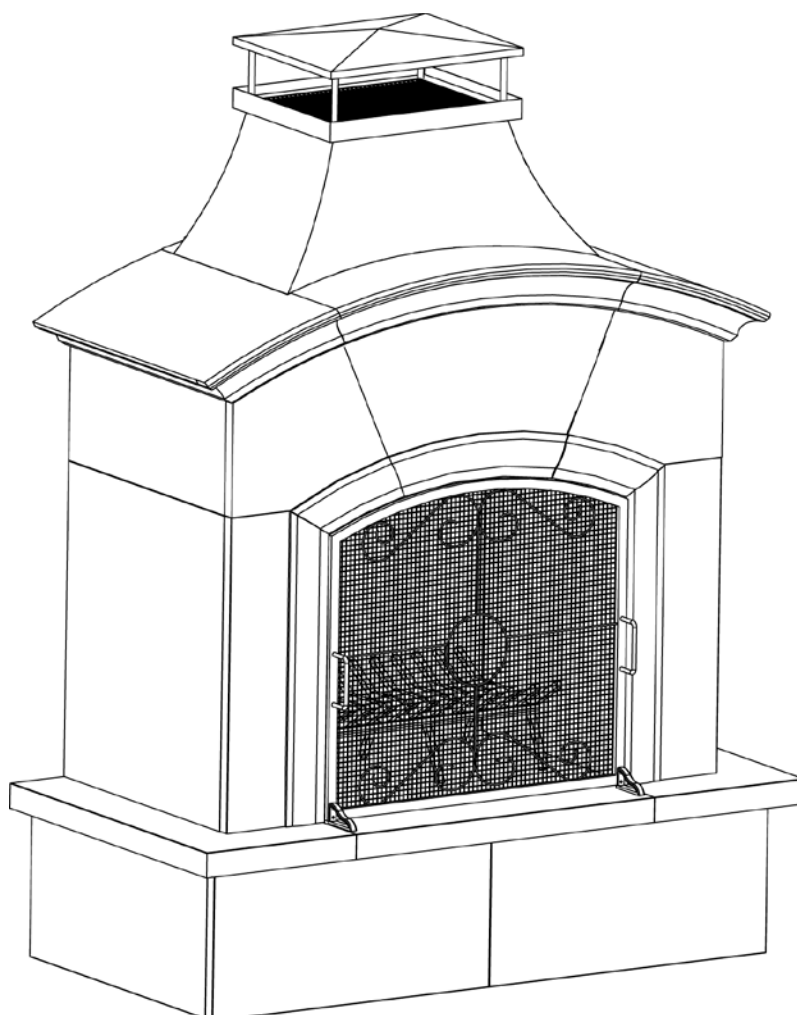

**AVERTISSEMENT**  
**POUR VOTRE SÉCURITÉ:**  
**Pour usage à l'extérieur seulement**  
 (hors de tout abri clos)

**AVERTISSEMENT**  
**POUR VOTRE SÉCURITÉ:**

- 1. Toute installation défectueuse ou modification incorrecte ainsi que tout mauvais réglage ou entretien incorrect risque d'entraîner des blessures ou des dégâts matériels.**
- 2. Lire complètement les instructions d'installation, d'utilisation et d'entretien avant de procéder à la maintenance de l'appareil ou à son entretien.**
- 3. Le non-respect de ces consignes risque de provoquer un incendie ou une explosion et d'entraîner des dégâts matériels, des blessures graves voire la mort.**

Conservez ces instructions afin de pouvoir les consulter ultérieurement. Si vous êtes en train d'assembler cet appareil pour une autre personne, veuillez lui fournir le manuel afin qu'elle puisse le lire et le consulter plus tard.

### Table des matières

Consignes de sécurité importantes .....	2
Vue éclatée des pièces et quincaillerie .....	3
Directives d'assemblage .....	4
Fonctionnement .....	9
Allumer le foyer d'extérieur .....	9
Entretien du feu .....	9
Éteindre le feu .....	9
Nettoyage et entretien .....	9
Inspecter le foyer d'extérieur .....	9
Nettoyer le foyer d'extérieur .....	9
Remise en service du foyer d'extérieur .....	9
Enregistrement de l'appareil .....	9
Garantie limitée .....	9

Fabriqué en Chine pour:  
 Blue Rhino Global Sourcing, LLC  
 Winston-Salem, NC 27104 États-Unis  
 1.800.762.1142, www.bluerhino.com



## **AVERTISSEMENT**

### **POUR VOTRE SÉCURITÉ:**

1. Ce foyer d'extérieur doit être utilisé uniquement à l'extérieur et ne doit PAS être utilisé dans un immeuble, un garage ou tout autre espace clos.
2. NE PAS utiliser le foyer d'extérieur pour se chauffer ou pour cuisiner à l'intérieur. Des émanations TOXIQUES de monoxyde de carbone peuvent s'accumuler et provoquer l'asphyxie.
3. Ce foyer d'extérieur N'est PAS destiné à un usage commercial.
4. Ce foyer d'extérieur NE doit pas être utilisé par des enfants.
5. NE PAS utiliser le foyer d'extérieur à bord d'un bateau ou d'un véhicule récréatif.
6. Veiller à toujours utiliser le foyer d'extérieur conformément aux codes locaux, nationaux et de votre province. Contactez les pompiers et les services de lutte contre les incendies pour de plus amples informations concernant l'incinération l'extérieur et la prévention des incendies.
7. Faire preuve des mêmes précautions que lorsqu'il s'agit d'un feu normal en plein air.
8. Placer toujours le foyer d'extérieur sur une surface plane, dure et non-combustible telle que du béton ou de la pierre. Il est déconseillé de le placer sur de l'asphalte ou du bitume. NE PAS le placer sur une terrasse en bois.
9. La prise d'alcool, de médicaments ou de drogues risque de nuire à l'aptitude de l'utilisateur à assembler ou à utiliser le foyer d'extérieur en toute sécurité.
10. NE PAS utiliser ce foyer d'extérieur avant de lire toutes les instructions de ce manuel d'utilisation.
11. Ce foyer d'extérieur doit être utilisé avec du bois désseché et des bûches artificielles spécialement destinées pour usage à l'extérieur.
12. NE PAS utiliser le foyer afin de brûler des briquettes de charbon de bois, du charbon, des bûches en bois d'aggloméré, du bois ayant séjourné dans l'eau, des ordures, des feuilles, du papier, du carton ou du contreplaqué. Éviter d'utiliser du bois tendre tel que du pin ou du cèdre car il risque de provoquer des étincelles.
13. NE modifier en aucune façon ce foyer d'extérieur.
14. NE PAS convertir cet appareil au gaz avec des bûches pour foyer à gaz.
15. NE PAS utiliser le foyer d'extérieur à moins qu'il ne soit COMPLETEMENT assemblé et que les pièces ne soient toutes fixées et serrées.
16. NE PAS utiliser ni stocker d'essence ou de liquides présentant des vapeurs inflammables à proximité de cet appareil ou de tout autre appareil.
17. NE PAS remiser une bouteille de propane à moins de 3,05 mètres du foyer d'extérieur lorsqu'il est allumé.
18. NE PAS utiliser le foyer d'extérieur à proximité de voitures, de camions, de camionnettes ou de véhicules récréatifs.
19. NE PAS utiliser le foyer d'extérieur en présence de vapeurs et d'émanations explosives. Veiller à ce que la zone autour du foyer demeure dégagée et dépourvue de matières combustibles, d'essence et d'autres liquides et vapeurs inflammables.
20. NE PAS utiliser ce foyer d'extérieur sous un abri, une structure suspendue ou en saillie ou à proximité de toute construction combustible non-protégée. Éviter d'utiliser cet appareil à proximité d'arbres ou de buissons ou sous ces derniers.
21. Veiller à toujours vider le foyer d'extérieur avant chaque utilisation.
22. NE PAS porter de vêtements inflammables ou amples en utilisant le foyer d'extérieur.
23. NE PAS utiliser le foyer d'extérieur par grand vent.
24. NE PAS utiliser le foyer d'extérieur si le pare-étincelles n'est pas correctement installé.
25. NE PAS utiliser de liquides inflammables tels que l'essence, l'alcool, le carburant diesel, le kérosène ou le liquide allume-barbecue pour allumer ou rallumer le feu.
26. Veiller à ce que les câbles et cordons électriques demeurent toujours loin du foyer d'extérieur lorsqu'il est chaud.
27. Toute la surface du foyer d'extérieur est chaude lorsqu'il fonctionne. Pour éviter tout risque de brûlure, NE PAS toucher le foyer d'extérieur avant qu'il n'ait complètement refroidi à moins de porter des vêtements de protection (gants, maniques, attirail de barbecue, etc.). Ne jamais toucher les cendres ni les braises afin de vérifier si elles sont chaudes.
28. NE PAS laisser un foyer d'extérieur sans surveillance surtout si des enfants ou des animaux domestiques ou de compagnie sont à proximité.
29. NE PAS tenter de déplacer ou de remiser le foyer d'extérieur avant que les cendres ou les braises ne soient complètement éteintes.
30. NE PAS retirer les cendres ni les braises avant qu'elles ne soient complètement éteintes.
31. NE PAS utiliser d'eau pour éteindre le feu. Laisser le feu s'éteindre de lui-même.
32. Laisser ce foyer d'extérieur complètement refroidir avant de le couvrir de sa housse.
33. Utiliser des accessoires de foyer ou de cheminée longs et résistants pour ajouter ou déplacer des bûches.
34. NE PAS placer le bois directement dans le fond du foyer d'extérieur. Placer le bois uniquement sur la grille réservée à cet effet. NE PAS charger le bois dans la cheminée interne.
35. NE PAS trop charger le foyer. Ne pas rajouter de bois avant que le feu ait diminué. AVIS: Si une partie quelqueconque de la chambre de combustion, du couvercle ou du pare-étincelles du foyer d'extérieur est rougeoyante, il a été trop chargé.
36. NE PAS se pencher au-dessus du foyer d'extérieur pour l'allumer ou s'il est déjà allumé.
37. NE PAS laisser un pare-étincelles chaud ou un accessoire de foyer chaud reposer sur une surface combustible telle que de l'herbe, une terrasse en bois ou sur un meuble.
38. Éviter de respirer la fumée du foyer d'extérieur et éviter tout contact avec les yeux.
39. Ce foyer d'extérieur doit être vérifié et nettoyé en entier régulièrement.
40. Après une période de remisage ou si le foyer d'extérieur n'a pas été utilisé pour une certaine période, s'assurer que le foyer n'est pas endommagé et ne présente pas de traces de créosote. NE PAS utiliser le foyer d'extérieur s'il s'avère nécessaire de le réparer ou de le nettoyer.
41. Lors du nettoyage, NE PAS mélanger d'agent de blanchiment et d'ammoniac car ces deux éléments formeront un gaz toxique et mortel.
42. Utiliser uniquement des pièces agréées de l'usine Blue Rhino Global Sourcing, LLC. L'emploi de toute pièce non agréée peut être dangereuse et entraînera l'annulation de la garantie.
43. Les consignes ci-dessus doivent être strictement respectées et le non-respect de ces consignes risque de provoquer des dégâts matériels ou d'entraîner des blessures graves voire la mort.



### Vue éclatée

1. Chapeau
2. Filtre de la cheminée
3. Socle du filtre de la cheminée
4. Hotte
5. Cheminée interne
6. Panneau supérieur droit de la hotte
7. Panneau supérieur central de la hotte
8. Panneau supérieur gauche de la hotte
9. Support de la cheminée interne
10. Panneau latéral droit de la hotte
11. Panneau arrière droit de la hotte
12. Panneau latéral gauche de la hotte
13. Panneau arrière gauche de la hotte
14. Panneau avant central de la hotte
15. Panneau avant gauche de la hotte
16. Panneau avant droit de la hotte
17. Panneau latéral droit
18. Panneau avant droit
19. Hotte interne de la chambre de combustion
20. Panneau avant gauche
21. Panneau latéral droit
22. Support gauche de la chambre de combustion
23. Support droit de la chambre de combustion
24. Support "A" (2)
25. Support "B" (2)
26. Support "C" (6)
27. Panneau droit de la chambre de combustion
28. Panneau arrière droit
29. Support "D" (4)
30. Panneau gauche de la chambre de combustion
31. Panneau arrière gauche
32. Panneau arrière de la chambre de combustion
33. Support "K" (2)
34. Support "E"
35. Support "F" (4)
36. Support "G" (4)
37. Support "H" (2)
38. Support "I"
39. Plaque droite de l'âtre
40. Plaque centrale de l'âtre
41. Plaque gauche de l'âtre
42. Support "J" (2)
43. Grille à bûches
44. Panneau latéral droit du socle
45. Panneau arrière droit du socle
46. Panneau arrière gauche du socle
47. Panneau latéral gauche du socle
48. Panneau avant gauche du socle
49. Panneau avant droit du socle
50. Pieds de la grille à bûches (2)
51. Socle de la chambre de combustion
52. Pare-étincelles
53. Poignée (2)
54. Pied (2)
55. Balai
56. Pelle
57. Tisonnier
58. Housse en vinyle\*

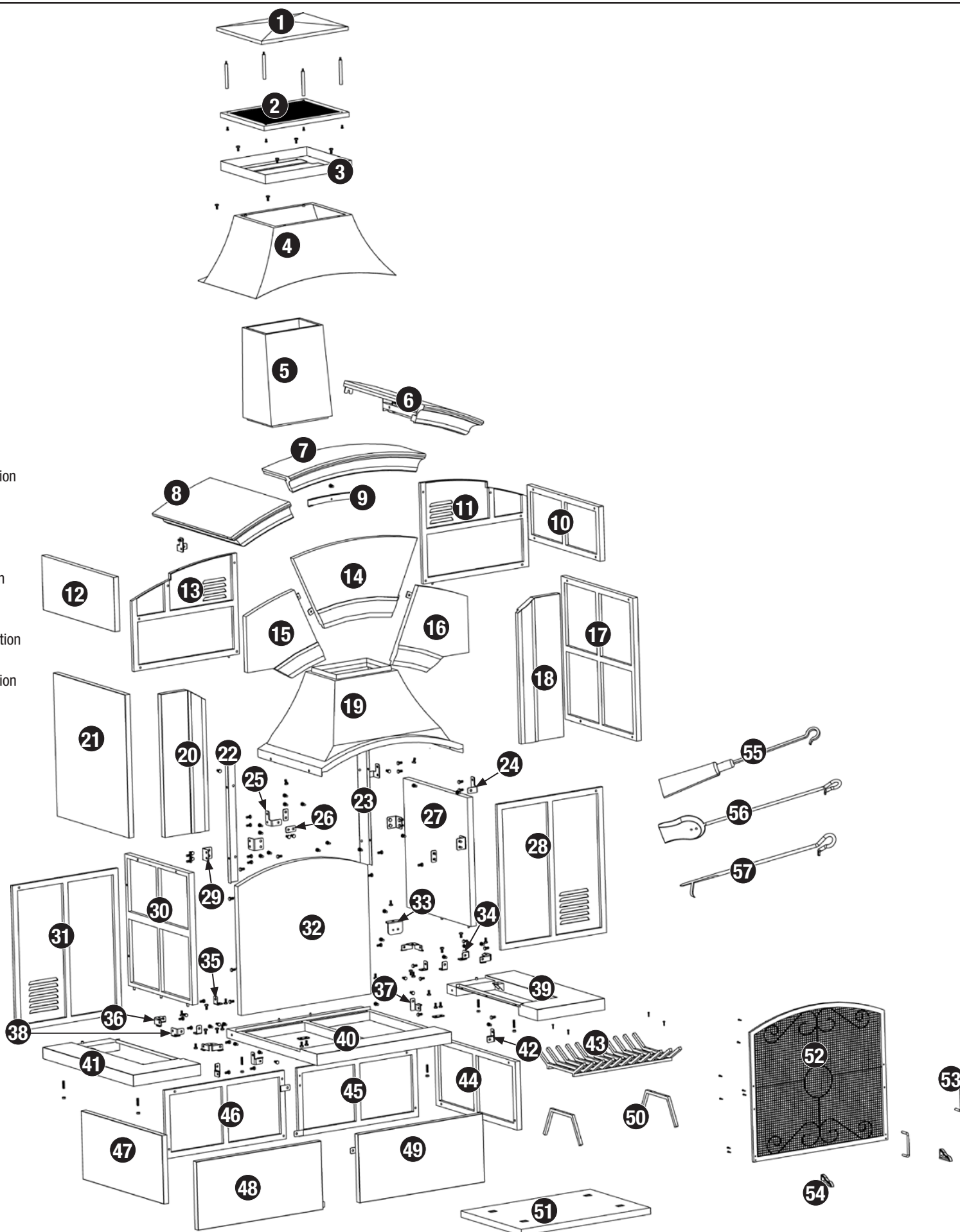

### Pièces de quincaillerie

A. Petite vis 8 pièces

Vis niquelée noire à tête bombée M4x18

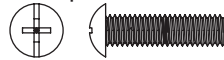

B. Vis de taille moyenne 4 pièces

Vis niquelée noire à tête bombée M5x10



C. Grande vis 4 pièces

Vis niquelée noire à tête bombée M5x20

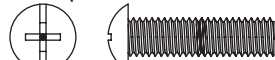

D. Grosse vis 1 pièce

Vis niquelée noire à tête bombée M6x12



E. Boulon 106 pièces

Boulon niquelé noir à tête hexagonale M8x12

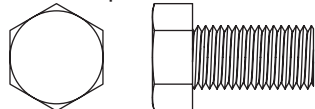

F. Boulon à filetage aux deux extrémités 6 pièces

Boulon niquelé noir M8x32

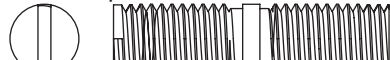

G. Écrou 6 pièces

Écrou hexagonal niquelé noir M8

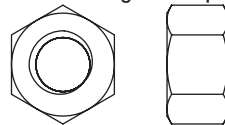

H. Cheville\*\* 4 pièces



### Outil fourni

I. Clé à molette M8\*\* 1 pièce

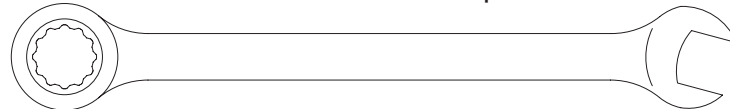

### Outil supplémentaire

J. Tournevis\*\* 1 pièce



\*\* Cet article n'est pas indiqué à sa taille réelle.

### Directives d'assemblage

**NE PAS RETOURNER AU MAGASIN AVEC CET ARTICLE.**

Pour toute assistance technique, appelez le numéro sans frais **1.800.762.1142**. Faites en sorte que votre manuel d'utilisation soit à portée de main afin de pouvoir vous y référer.

#### AVIS

1. Avant de commencer l'assemblage, veuillez lire toutes les mises en garde et les consignes de sécurité de la page 2.
2. L'assemblage requière deux personnes.
3. Ce foyer d'extérieur est lourd et il est déconseillé de le déplacer. L'assemblage doit être effectué à l'emplacement où il sera utilisé. Préparez l'emplacement avant de commencer l'assemblage.
4. Pour faciliter l'assemblage :
  - A. Retirez tout d'abord tous les cartons de l'intérieur de la caisse. N'oubliez pas que leur contenu risque d'être fragile, manipulez donc les cartons avec précaution. Chaque pièce comporte une lettre de référence au dos afin de pouvoir vous y référer en suivant les instructions. Ne pas substituer de pièces.
  - B. La quincaillerie se trouve dans les quatres sacs (voir boîte « 2 »). La quincaillerie et les supports sont groupés par étape. Pour éviter de perdre des pièces, veuillez ouvrir uniquement le petit sac de quincaillerie pour l'étape en question.
  - C. Serrez toute la quincaillerie à la main en premier. Après chaque étape, serrez complètement la quincaillerie.
  - D. Suivez toutes les étapes dans l'ordre indiqué ici.

### Étape 1 Fixer les panneaux avant du socle

- A. Fixez 48 à 49 en utilisant deux boulons (E).
- B. Fixez le support « K » à 48 et 49 en utilisant un boulon (E).

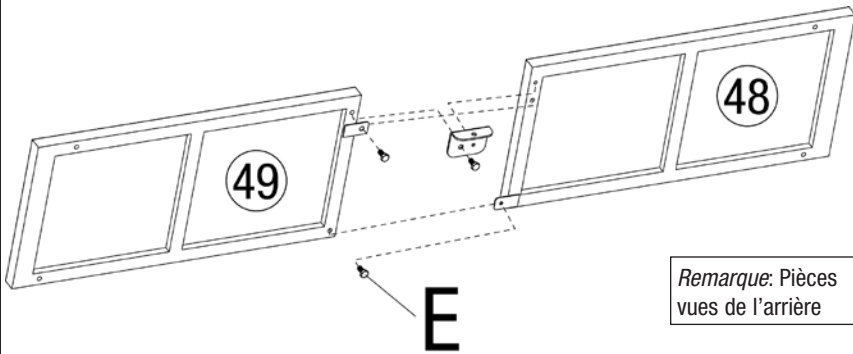

### Étape 2 Fixer les panneaux arrière du socle

- A. Fixez 46 à 45 en utilisant deux boulons (E).
- B. Fixez le support « K » à 46 et 45 en utilisant un boulon (E).

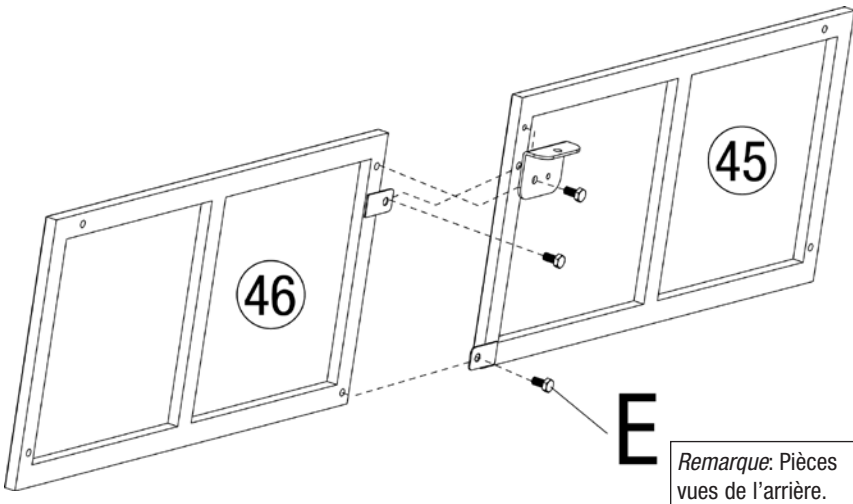

### Étape 3 Fixer les panneaux latéraux du socle aux panneaux avant

- A. Fixez 44 à 49 en utilisant un support « G » et deux boulons (E), puis un support « H » et deux boulons (E).
- B. Fixez 47 à 48 en utilisant un support « G » et deux boulons (E), puis un support « J » et deux boulons (E)

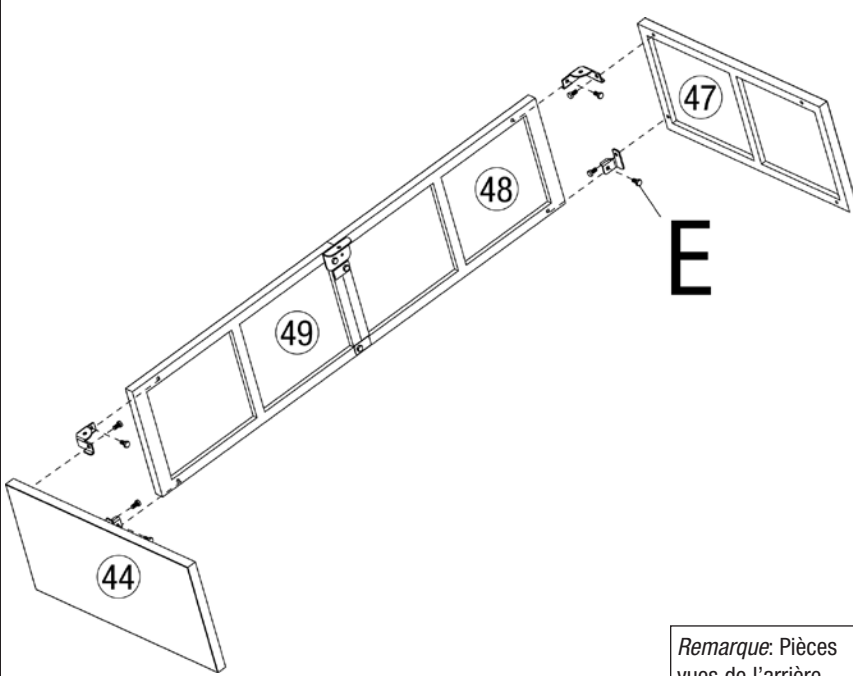

### Étape 4 Fixer les panneaux arrière du socle

- A. Fixez 46 à 47 en utilisant un support « G » et deux boulons (E), puis un support « H » et deux boulons (E).
- B. Fixez 45 à 44 en utilisant un support « G » et deux boulons (E), puis un support « J » et deux boulons (E)

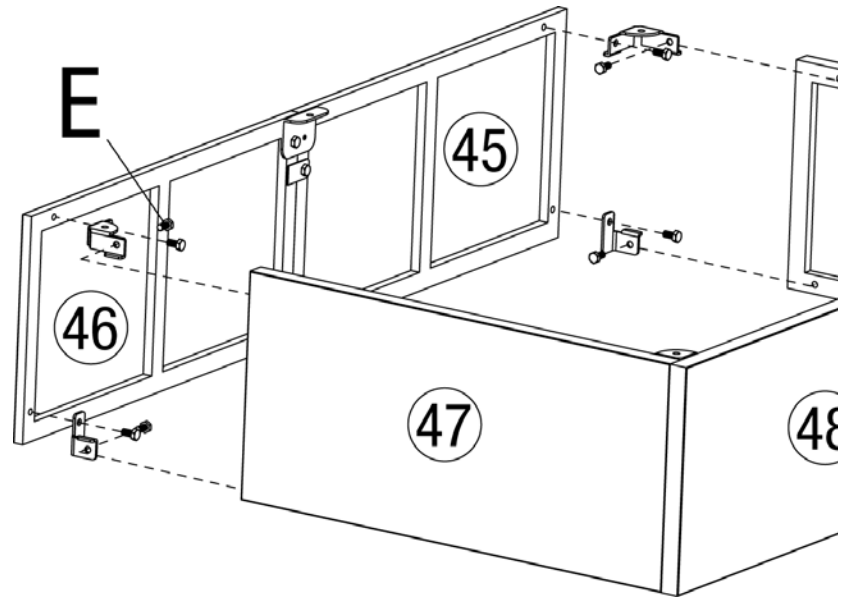

### Étape 5 Assembler les plaques de l'âtre

- A. Fixez 41 et 39 à 40 en utilisant deux supports « C » et six boulons (E).
- B. Utilisez six boulons à filetage aux deux extrémités (F).

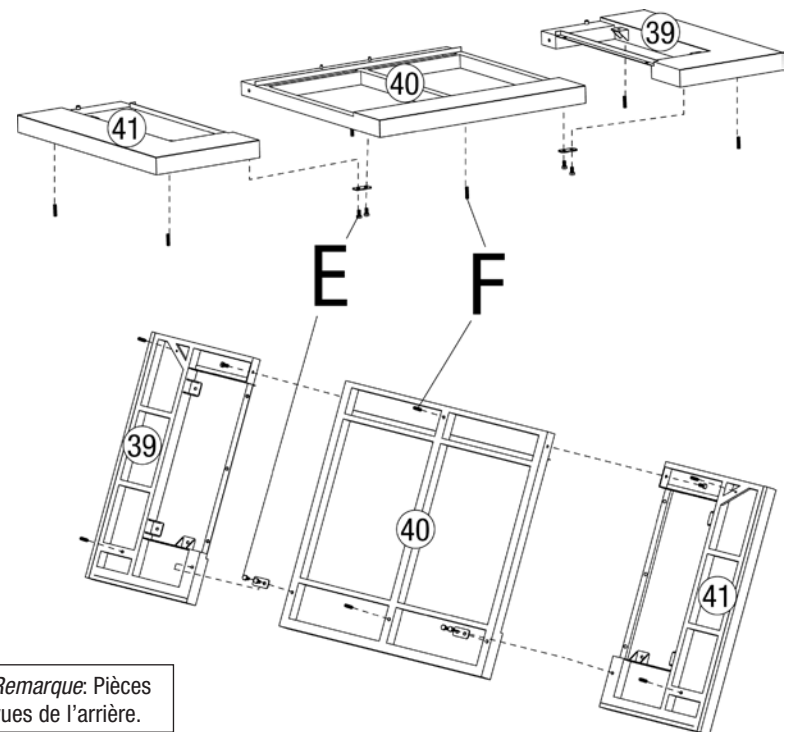

### Étape 6 Fixer les plaques de l'âtre

- Fixez les plaques de l'âtre aux panneaux du socle en utilisant six écrous (G).

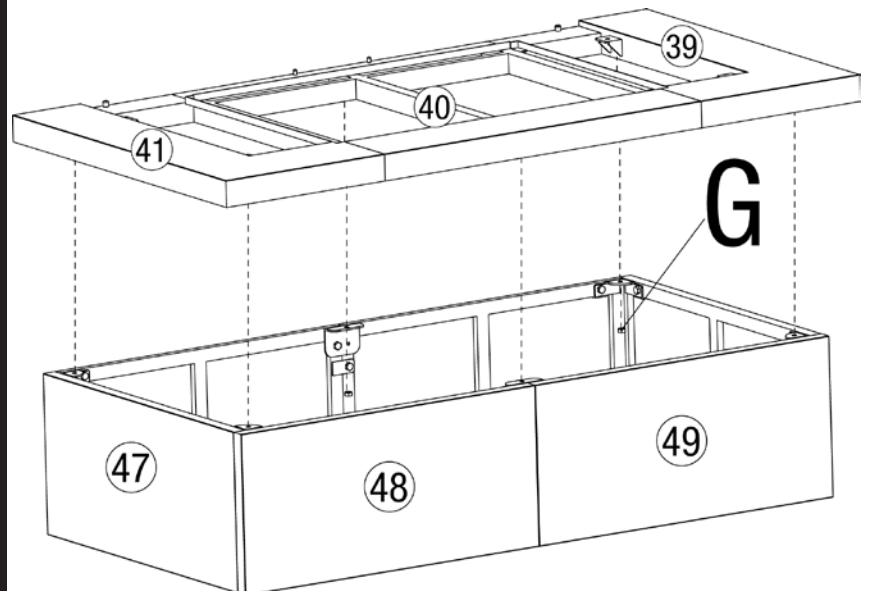



**Étape 7 Assembler les supports**

Fixez quatre supports « F », un support « I », un support « E » au socle en utilisant six boulons (E).

Remarque: Serrez les boulons à la main. Ne pas serrer complètement.

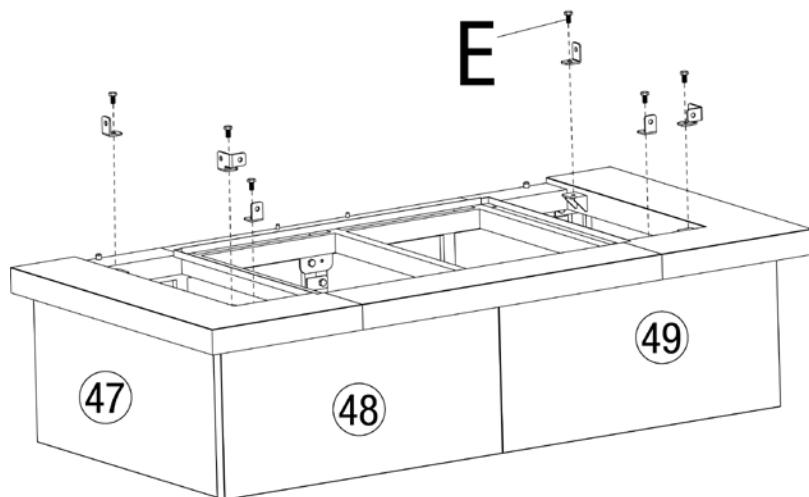

**Étape 8 Fixer les panneaux latéraux**

Fixez 21 et 17 au socle en utilisant quatre boulons (E).

Remarque: Serrez les boulons à la main. Ne pas serrer complètement.

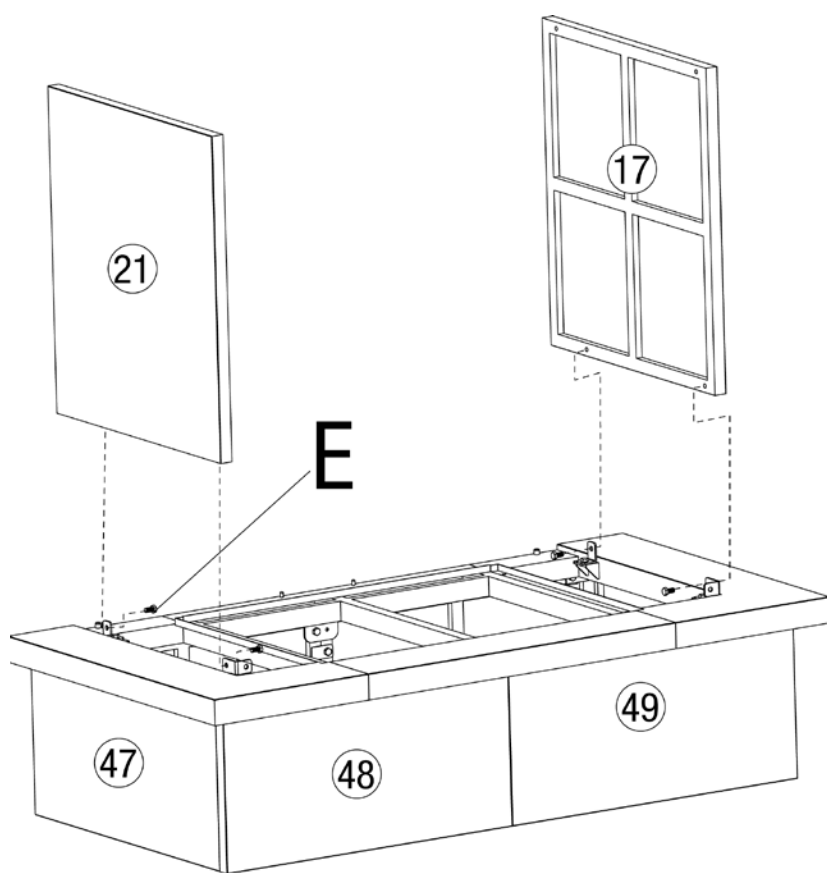

**Étape 9 Fixer les panneaux avant**

- A. Fixez le support « D » à 18 en utilisant un boulon (E).
- B. Fixez le support « D » à 20 en utilisant un boulon (E).
- C. Fixez 18 à 17 en utilisant trois boulons (E).
- D. Fixez 20 à 21 en utilisant trois boulons (E).

Remarque: Serrez complètement les boulons des étapes 7, 8 et 9.

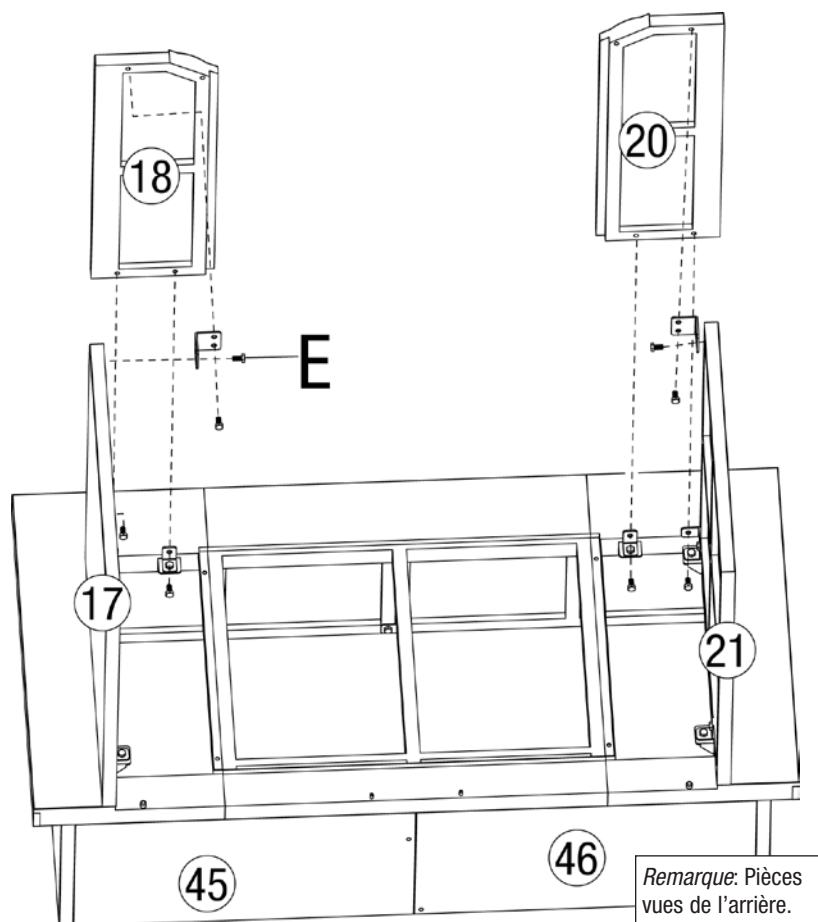

Remarque: Pièces vues de l'arrière.

**Étape 10 Assembler la chambre de combustion**

A. Fixez 30 à 32 en utilisant le support gauche de la chambre de combustion et quatre boulons (E).

B. Fixez 27 à 32 en utilisant le support droit de la chambre de combustion et quatre boulons (E).

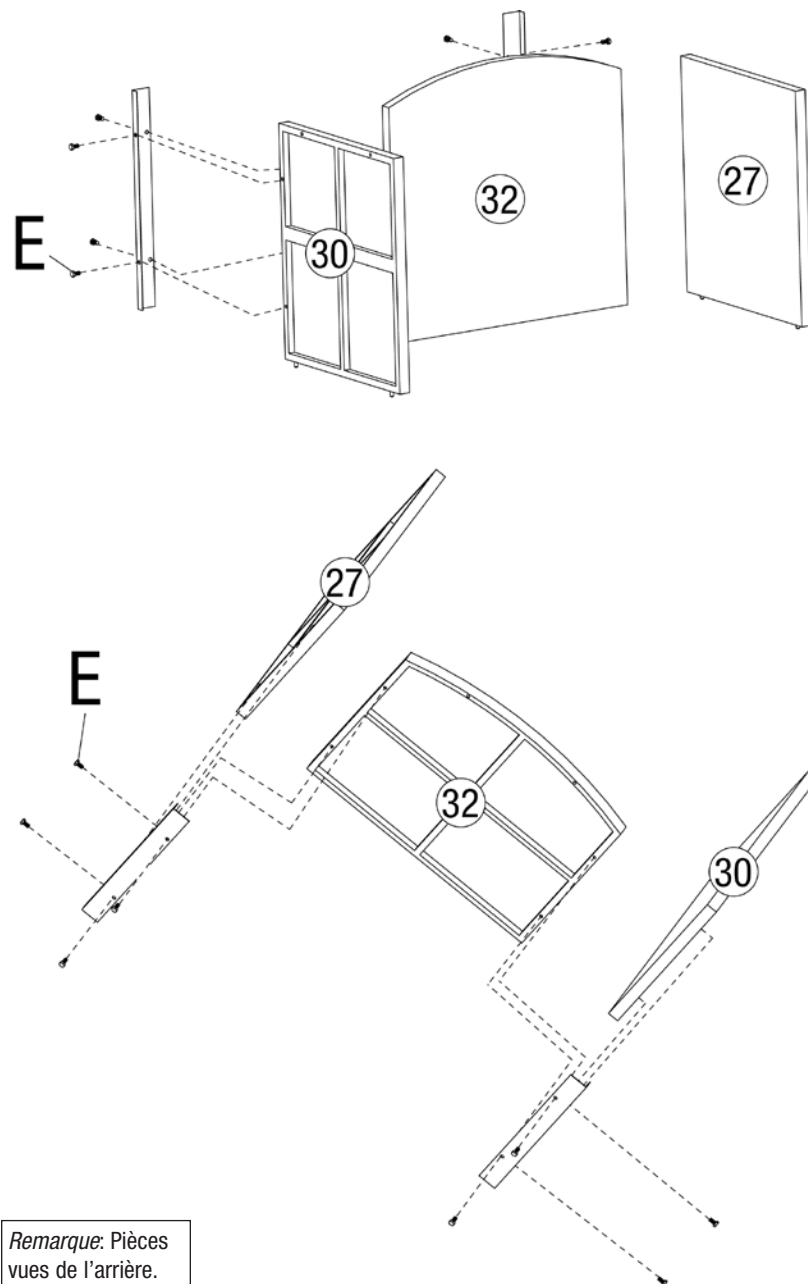

Remarque: Pièces vues de l'arrière.

**Étape 11 Fixer la hotte de la chambre de combustion**

Placez la hotte de la chambre de combustion sur les panneaux de la chambre de combustion. Fixez la hotte en utilisant six boulons (E).

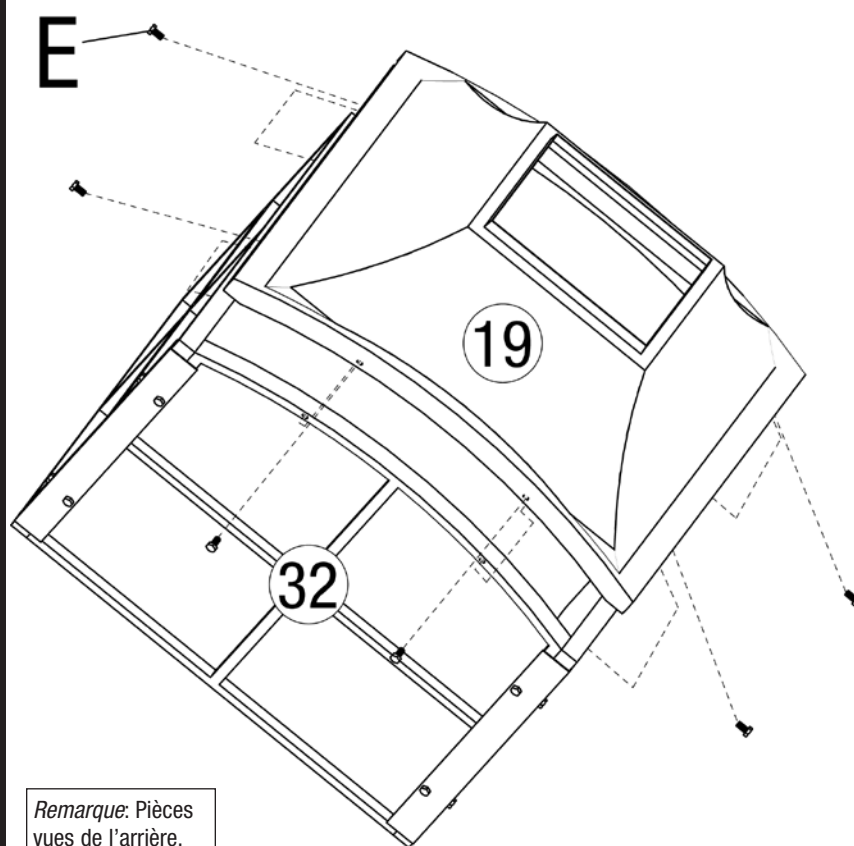

Remarque: Pièces vues de l'arrière.



**Étape 12 Insérer la chambre de combustion**

Placez la chambre de combustion sur le socle.

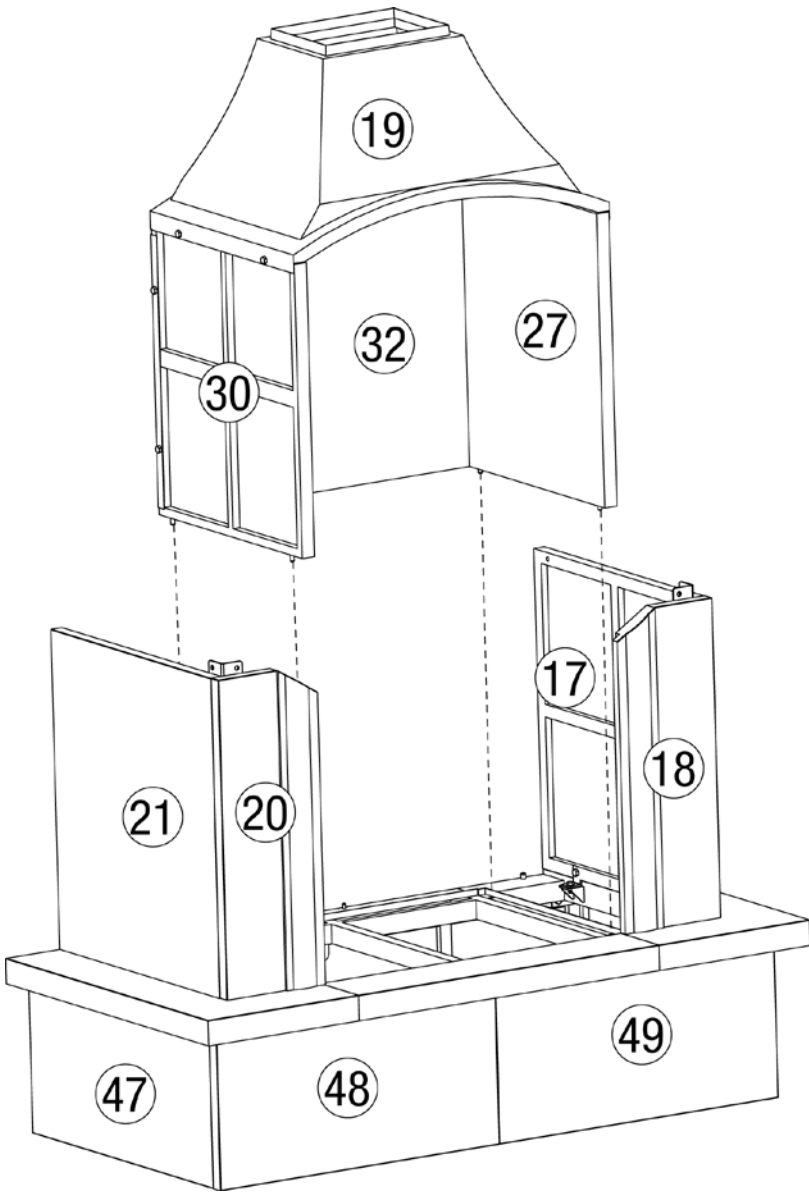

**Étape 14 Fixer les panneaux latéraux de la hotte**

A. Fixez 12 à 21 en utilisant deux boulons (E).

B. Fixez 12 à 17 en utilisant deux boulons (E).

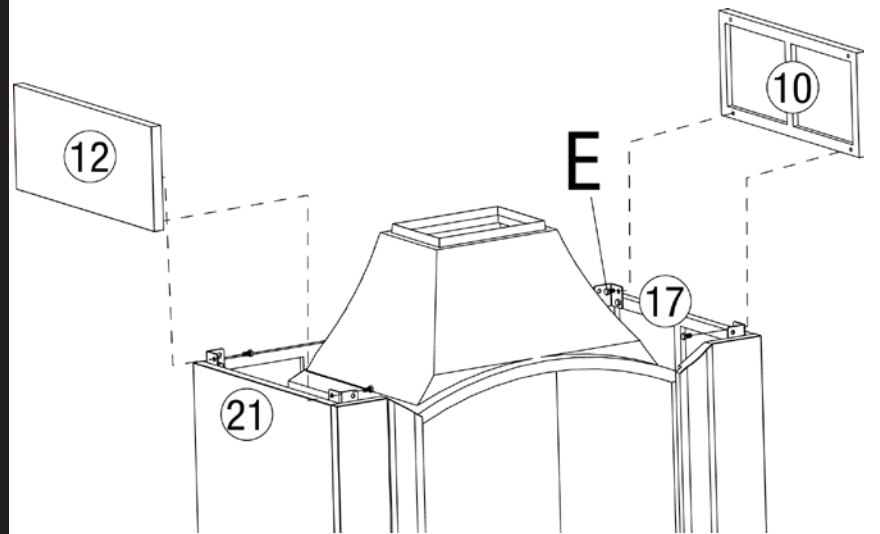

**Étape 15 Fixer les panneaux avant de la hotte**

A. Fixez 15 à 14 en utilisant deux boulons (E).

B. Fixez 16 à 14 en utilisant deux boulons (E).

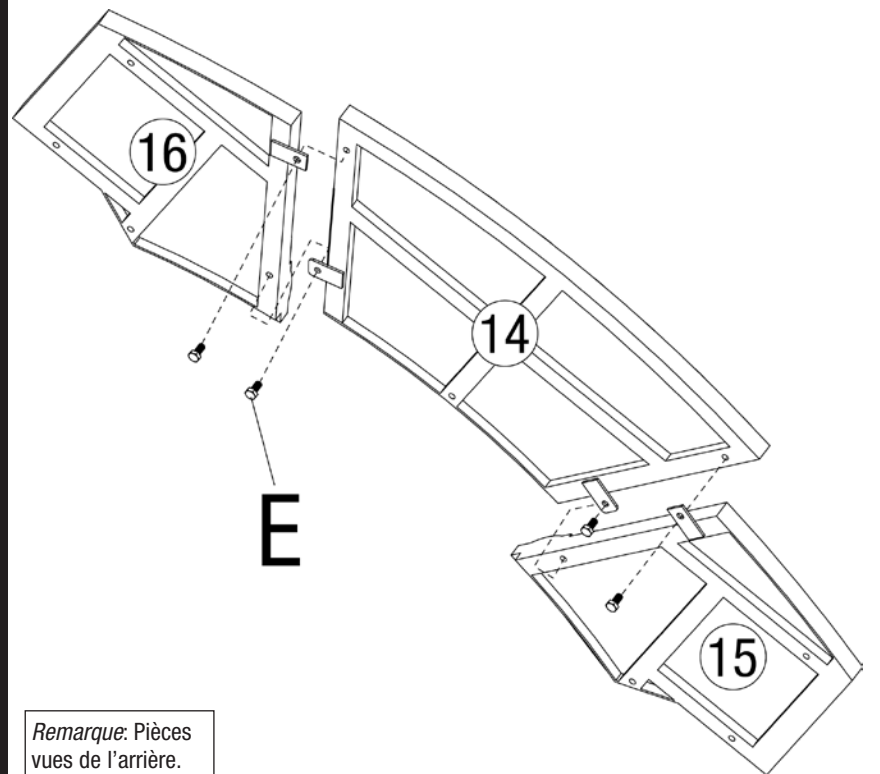

Remarque: Pièces vues de l'arrière.

**Étape 13 Fixer les panneaux arrières**

A. Fixez 31 à 21 en utilisant le support « D » et deux boulons (E).

B. Fixez 28 à 17 en utilisant le support « D » et deux boulons (E).

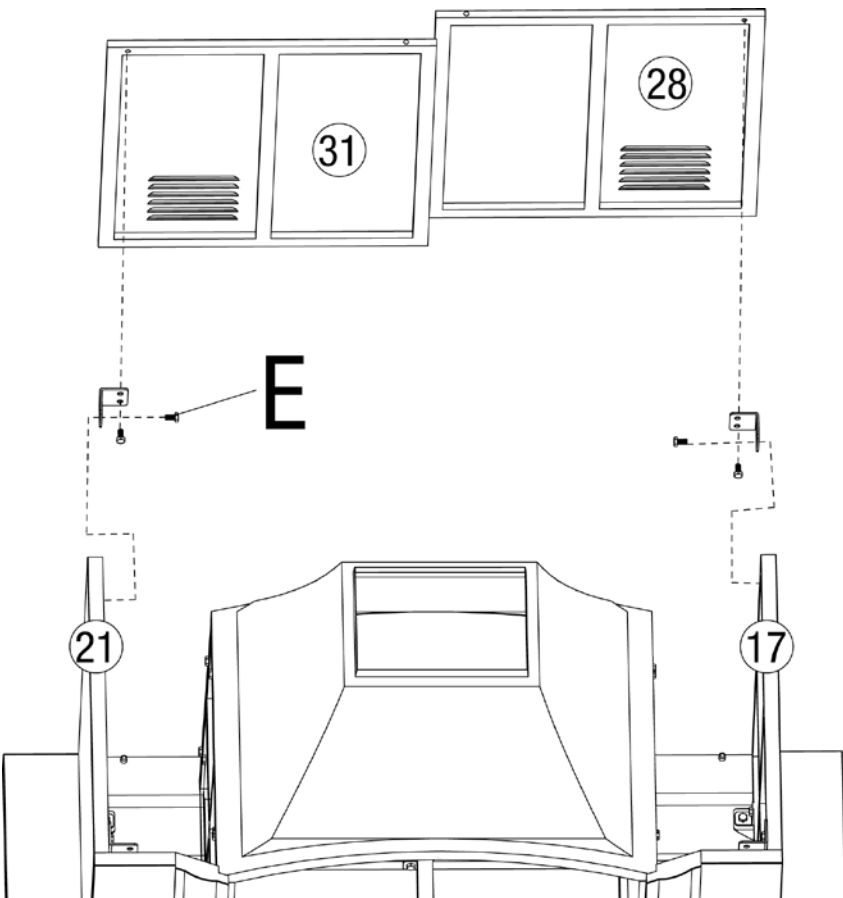

**Étape 16 Fixer les panneaux avant**

A. Fixez le support « A » à 15 en utilisant un boulon (E).

B. Fixez le support « B » à 16 en utilisant un boulon (E).

C. Fixez le panneau avant à 20 et 18 en utilisant six boulons (E) et deux supports « C ».

D. Fixez le panneau avant à 21 et 17 en utilisant deux boulons (E).

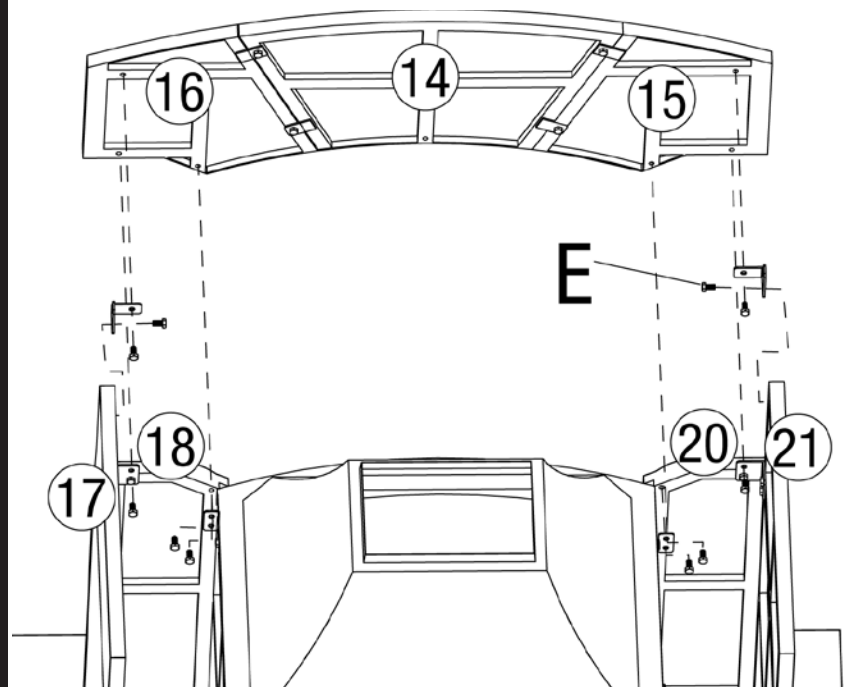

**Étape 17 Fixer les panneaux arrières de la hotte**

Fixez 11 à 13 en utilisant deux supports « C » et quatre boulons (E).

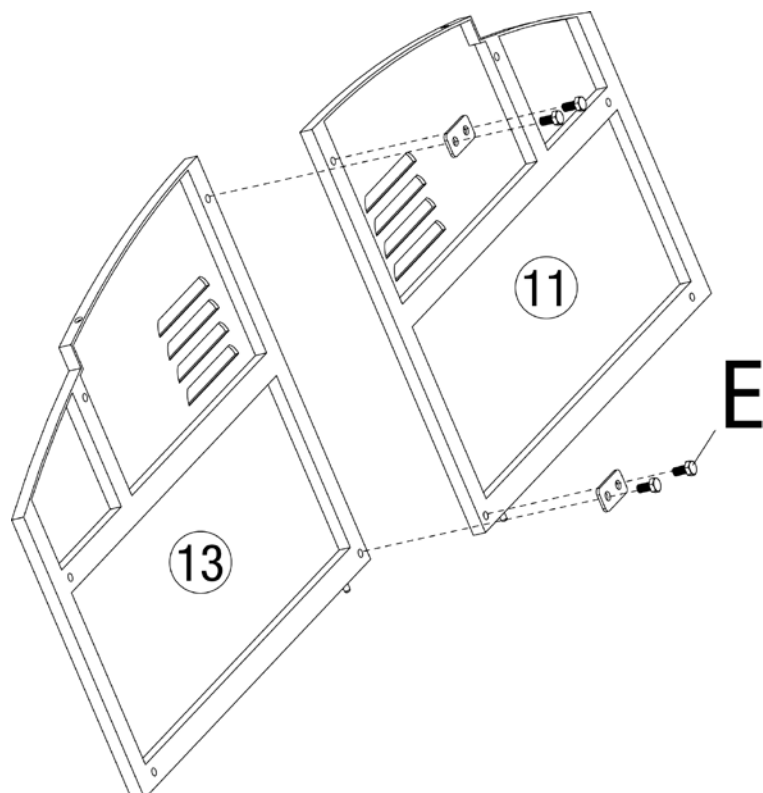

**Étape 20 Fixer le panneau supérieur central de la hotte**

A. Fixez le support de cheminée interne à 7 en utilisant une grosse vis (D).

Remarque: Le côté supérieur du support doit être orienté vers l'avant.

B. Fixez 7 à 6 en utilisant deux boulons (E).

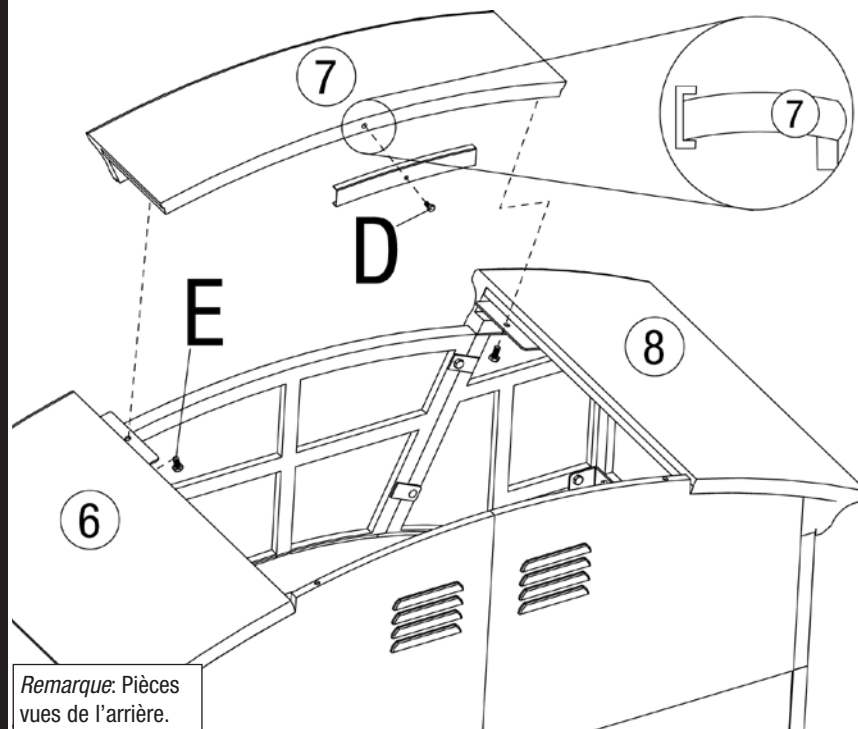

Remarque: Pièces vues de l'arrière.

**Étape 18 Fixer les panneaux avant**

A. Fixez le support « B » à 13 en utilisant un boulon (E).

B. Fixez le support « A » à 11 en utilisant un boulon (E).

C. Fixez l'ensemble des panneaux arrières de la hotte à 31 en utilisant deux boulons (E).

D. Fixez l'ensemble des panneaux arrières de la hotte à 28 en utilisant deux boulons (E).

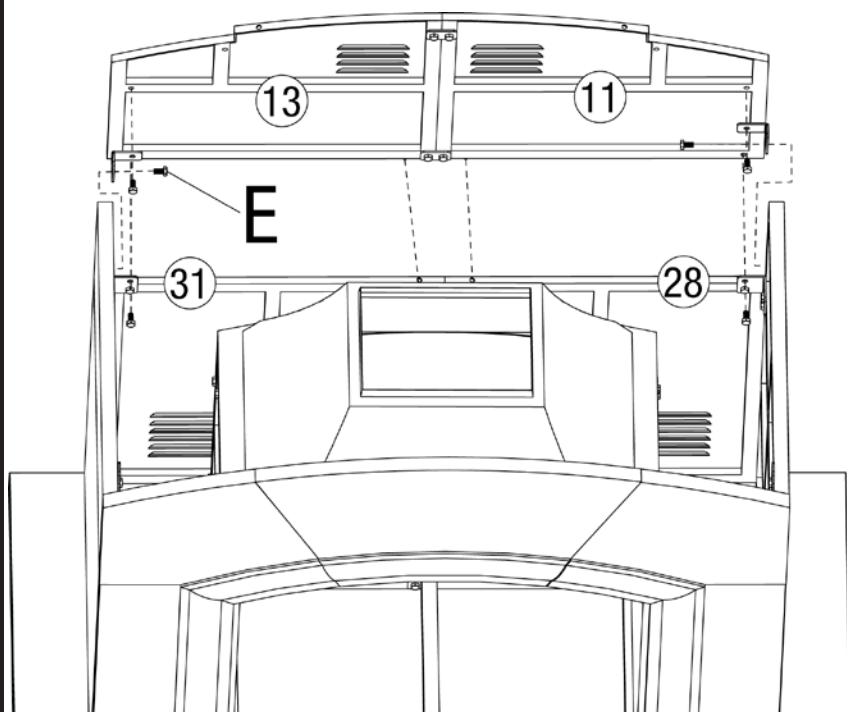

**Étape 21 Insérez la cheminée interne (5).**

21

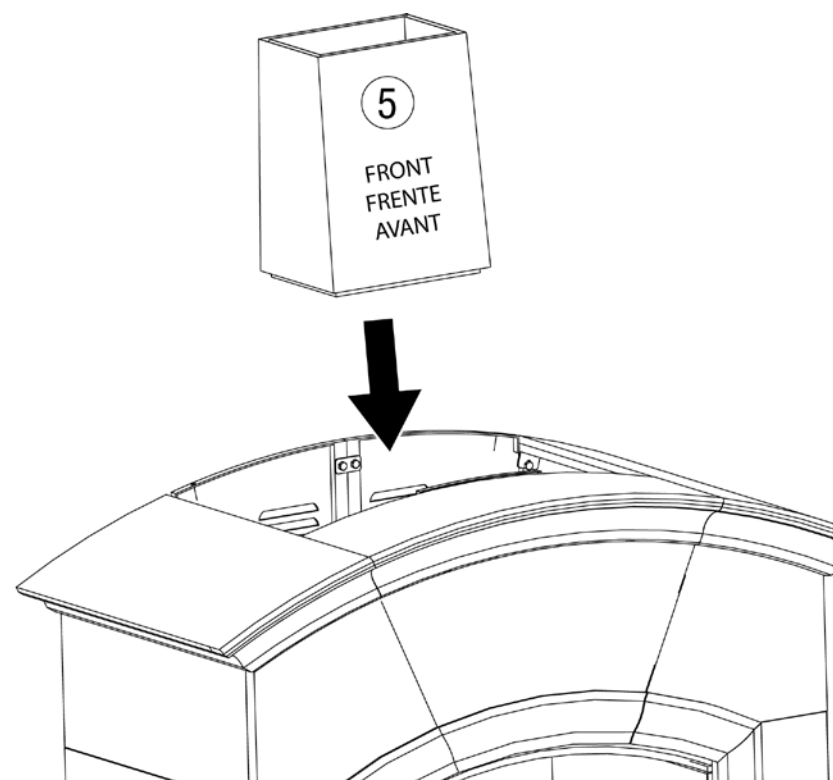

**Étape 22 Fixer la hotte**

22

A. Glissez le rebord de la hotte dans le support de la cheminée.

Remarque: Assurez-vous que le rebord de la hotte est bloqué dans le support de la cheminée.

B. Fixez 4 aux panneaux arrières en utilisant deux boulons (E).

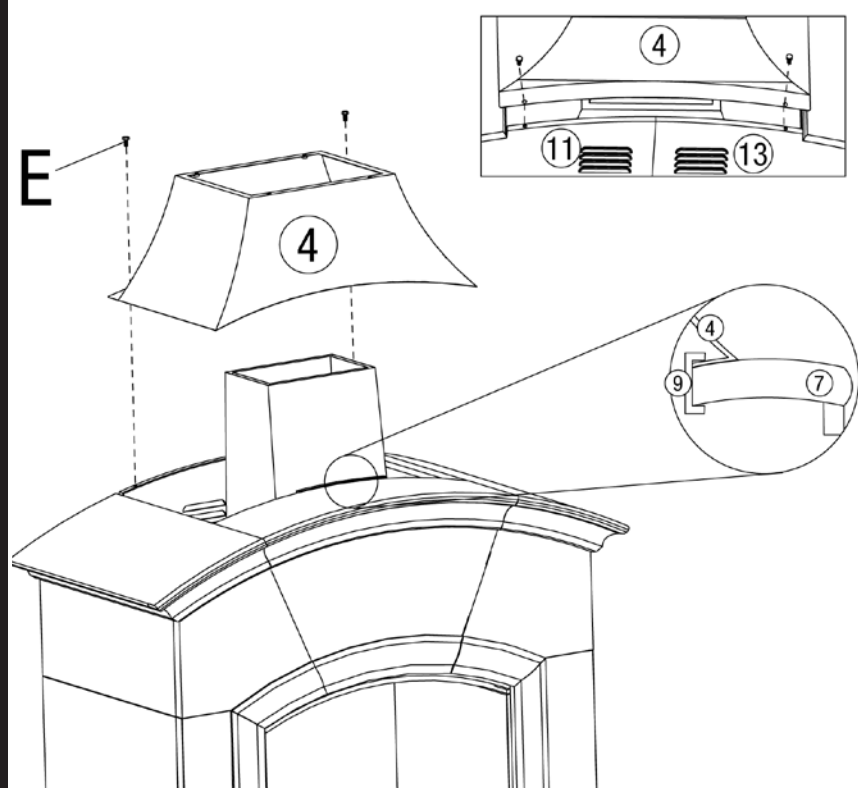

**Étape 19 Fixer les panneaux supérieurs de la hotte**

A. Fixez 8 à 12 et 13 en utilisant trois boulons (E).

D. Fixez 6 à 10 et 11 en utilisant deux boulons (E).

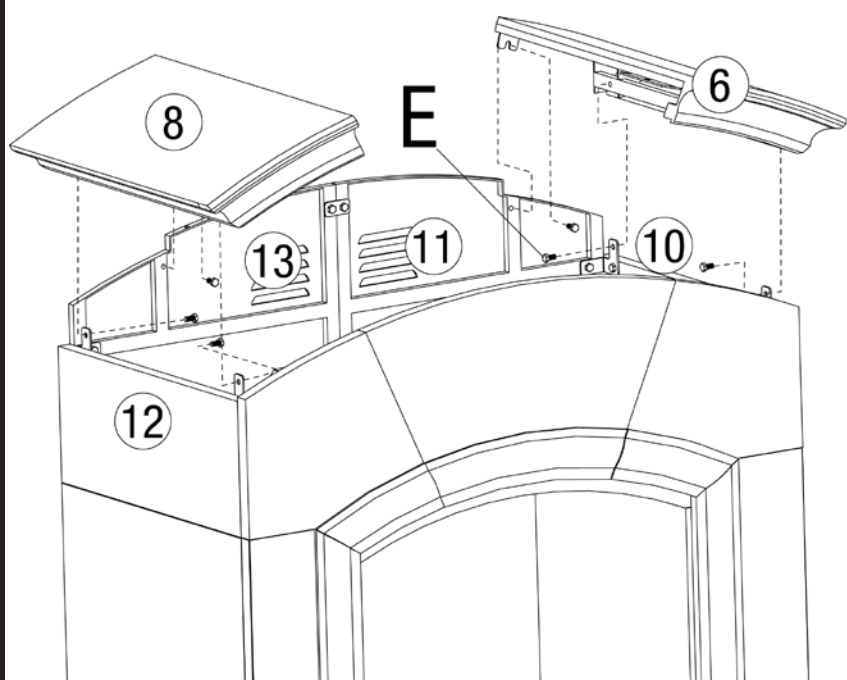



**Étape 23 Assembler et fixer le chapeau de la cheminée**

- A. Fixez le filtre de la cheminée sur son socle en utilisant quatre boulons (E).
- B. Vis les quatre chevilles (H) sur le chapeau.
- C. Fixez le filtre de la cheminée aux chevilles en utilisant quatre vis de taille moyenne (B).
- D. Insérez le chapeau de la cheminée dans le socle du filtre de la cheminée.

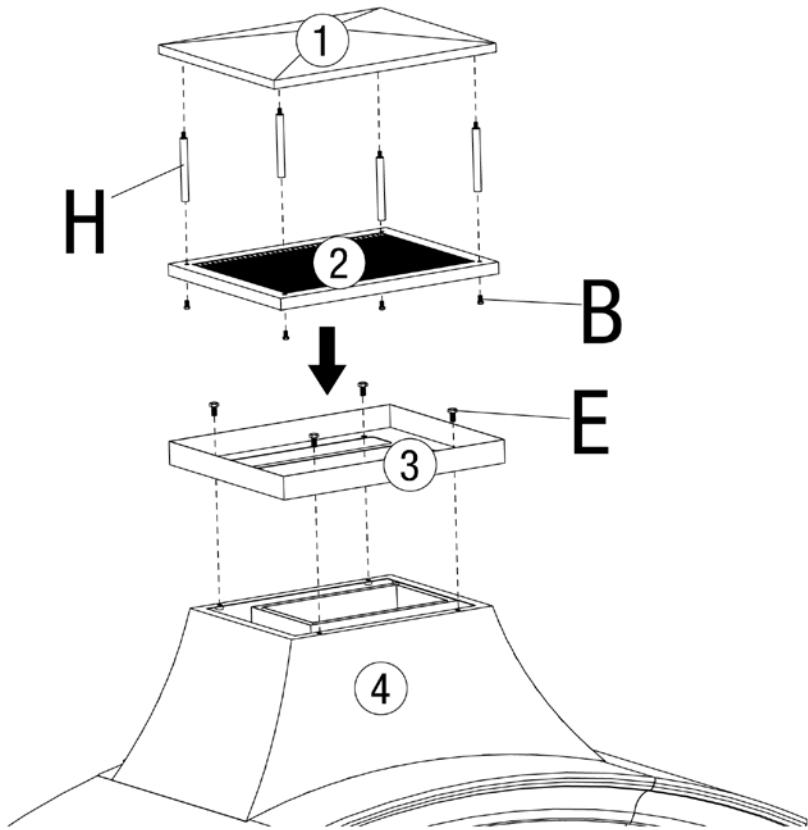

**Étape 24 Insérer le socle de la chambre de combustion (51)**

*Remarque:* Le côté avec les crans qui se trouve le plus proche du bord du socle de la chambre de combustion, devrait être placé vers le panneau arrière de la chambre de combustion.

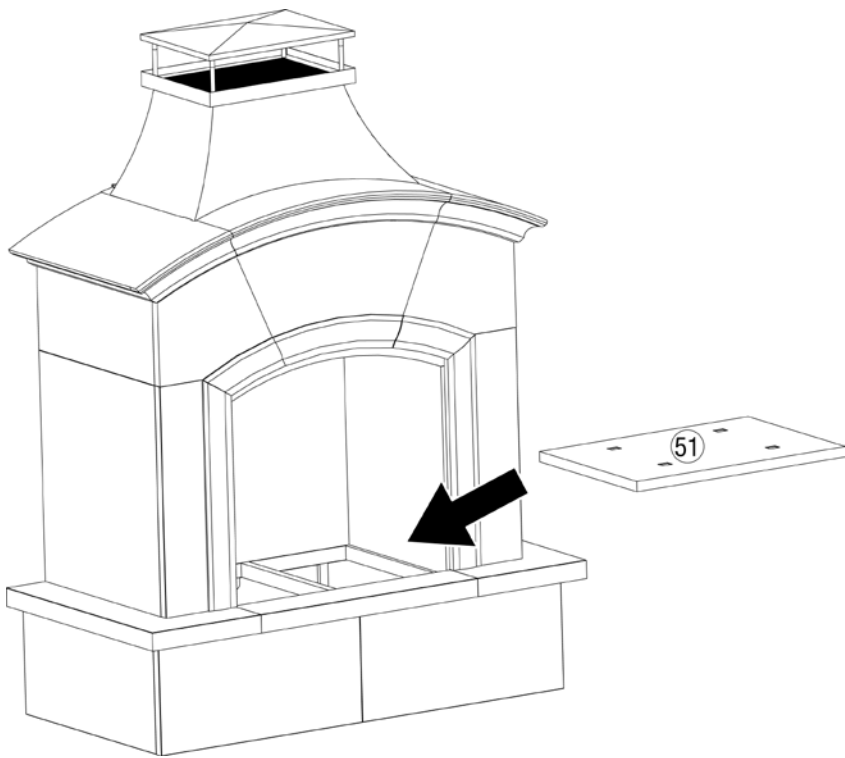

**Étape 25 Assembler la grille à bûches**

Fixez les pieds de la grille à bûches en utilisant quatre grandes vis (G).

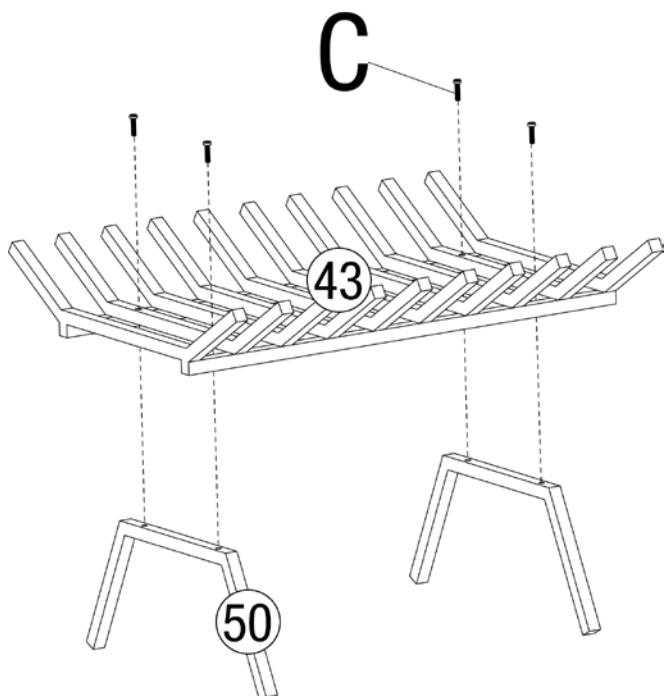

**Étape 26 Insérer la grille à bûches**

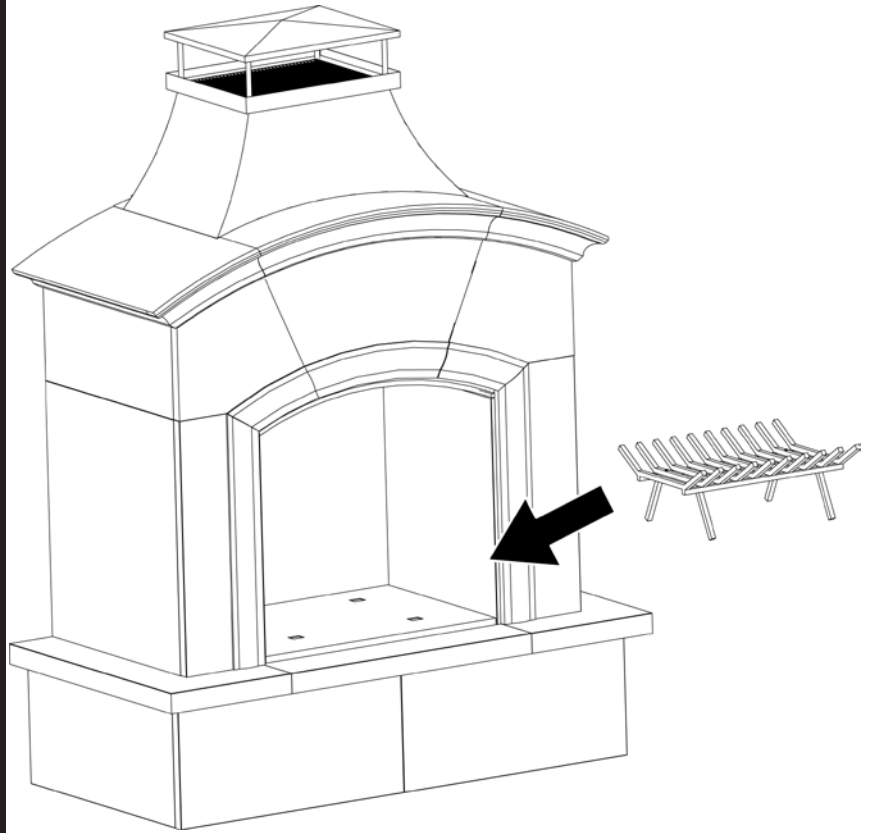

**Étape 27 Assembler le pare-étincelles**

- A. Fixez les poignées au pare-étincelles en utilisant quatre vis (A).
- B. Fixez les pieds au pare-étincelles en utilisant quatre vis (A).

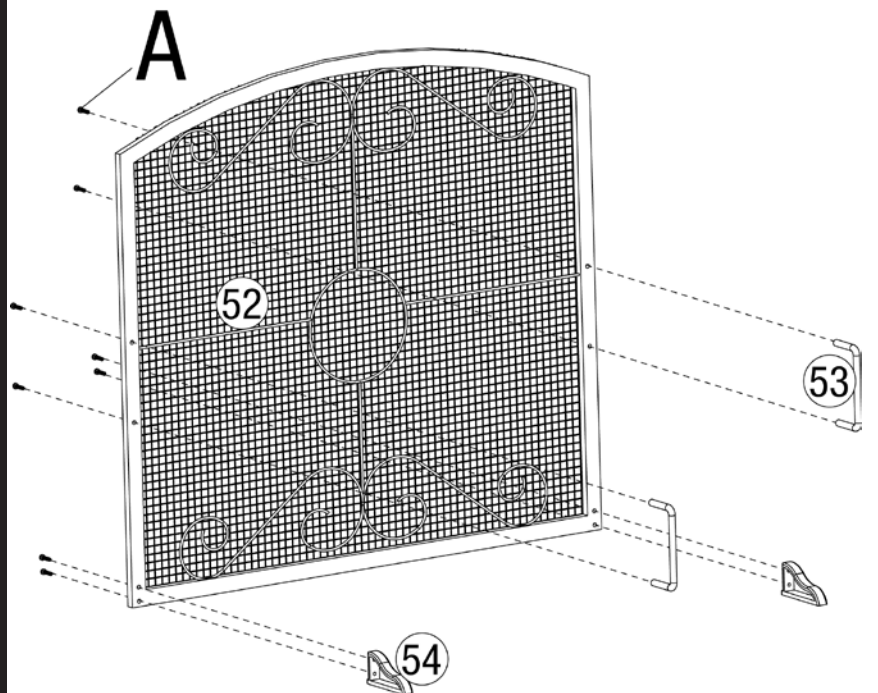

**Étape 28 Placez le pare-étincelles dans l'ouverture de la chambre de combustion**

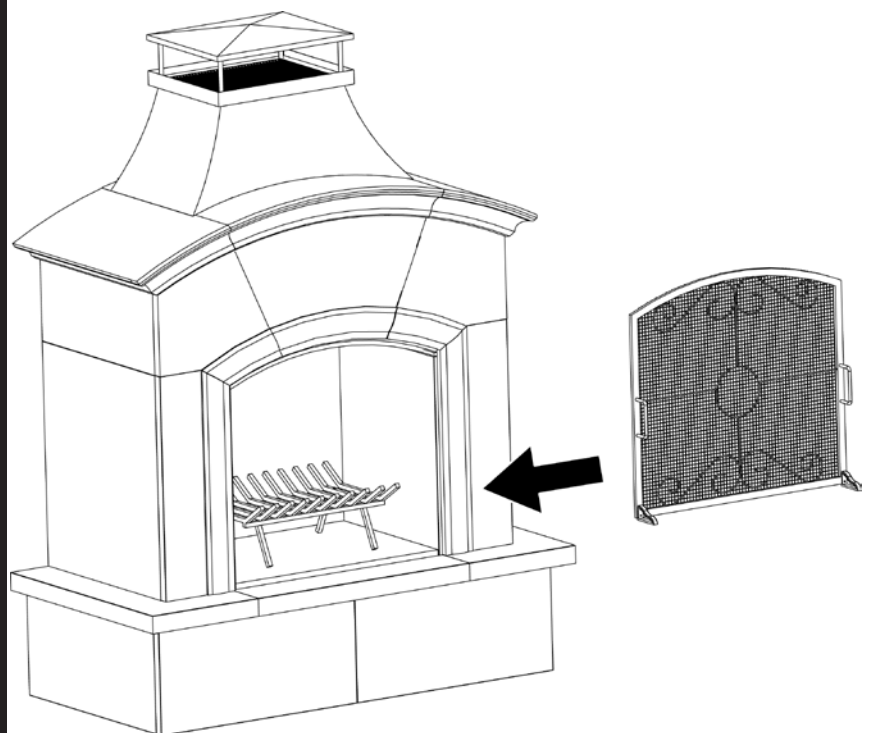



Étape **Terminé**

29

Félicitations, vous venez de terminer l'assemblage. Veuillez lire les instructions du chapitre « Fontionnement » avant de pourvuivre.

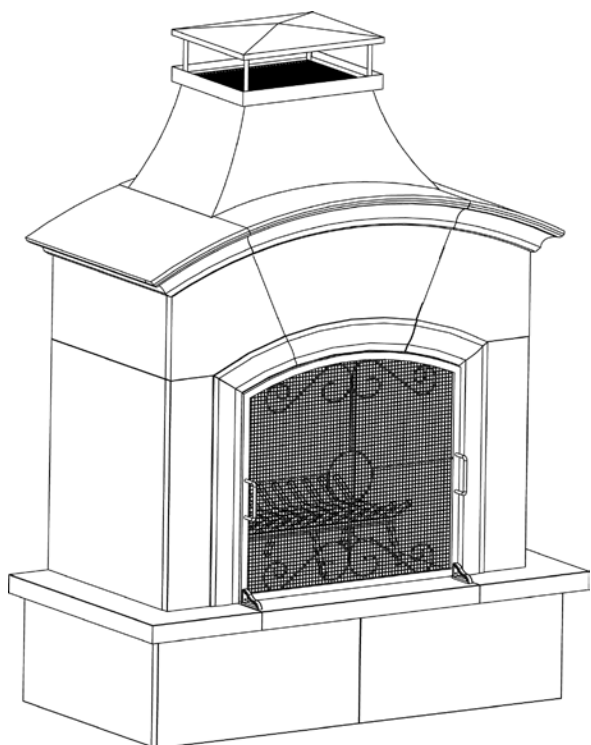

**Fonctionnement**



**AVERTISSEMENT  
POUR VOTRE SÉCURITÉ:**

Avant d'utiliser ce foyer d'extérieur, veuillez lire, comprendre et suivre toutes les informations figurant dans les Consignes de sécurité importantes de la page 2. Le non-respect de ces consignes risque de provoquer des dégâts matériels, des blessures graves voire la mort.

**Allumer le foyer d'extérieur**

1. Retirez toutes les cendres et le bois restants des feux précédents.
2. Placez une couche de brindilles sèches ou un allume-feu naturel tel que du Fatwood™ au centre de la grille.
3. Placez au-dessus de cette couche du bois sec dont la longueur ne dépassera pas 35,5 cm
4. Utilisez une allumette pour mettre le feu aux brindilles ou à l'allume-feu.
5. Une fois que le feu a pris, installez solidement le pare-étincelles.

**Entretenir le feu**

Vous devrez probablement déplacer et/ou ajouter quelques bûches pour une chaleur optimale.

**Ne pas oublier:**

- Veillez à toujours porter des gants ou des maniques lorsque vous entretenez le feu.
- Attendez que des braises se soient formées avant de rajouter du bois.
- N'utilisez PAS de liquides inflammables tels que de l'essence, de l'alcool, du carburant diesel, du kérosène ou du liquide allume-barbecue pour allumer ou rallumer le feu.

1. Retirez le pare-étincelles de l'ouverture de la chambre de combustion.
2. Utilisez le tisonnier fourni pour déplacer des braises ou des bûches afin d'améliorer le passage de l'air.

**AVERTISSEMENT: Le tisonnier est chaud. Le manipuler avec précaution afin de ne pas se brûler. NE PAS placer d'accessoires de foyer chaud reposer sur une surface combustible telle que de l'herbe, une terrasse en bois ou sur un meuble.**

3. Si vous devez rajouter du bois, placez le bois sur les braises. Faites attention à ne pas déplacer les cendres.
4. Remettez en place le pare-étincelles.

**Éteindre le foyer d'extérieur**

1. Laissez le feu s'éteindre de lui-même.
2. Veillez à NE PAS utiliser d'eau pour éteindre le feu car vous risquez d'endommager le foyer d'extérieur.

**Nettoyage et entretien**

**Inspecter le foyer d'extérieur**

Ce foyer d'extérieur doit être vérifié régulièrement pour qu'il fonctionne en toute sécurité et afin d'en assurer la pérennité.

**Ne tentez PAS de vérifier le foyer d'extérieur avant que le feu ne se soit COMPLETEMENT éteint.**

1. Vérifiez toutes les pièces afin de vous assurer qu'elles ne sont pas usées ou endommagées.
2. Si une pièce quelleconque s'avère défectueuse, n'utilisez PAS le foyer avant d'avoir effectué les réparations nécessaires.
3. Vérifiez la cheminée afin de vous assurer qu'elle n'est pas bouchée et qu'il n'y pas de poussière à l'intérieur.
4. Retirez tous débris obstruant la cheminée ou réparez les traces de rouille. NE PAS utiliser le foyer avant d'avoir retiré les débris obstruant la cheminée et réparé les traces de rouille.

**Nettoyer le foyer d'extérieur**

Ce foyer extérieur doit être nettoyé régulièrement pour qu'il fonctionne en toute sécurité et afin d'en assurer la pérennité.

*Remarque:* Après plusieurs utilisations, le métal risque de décolorer la chambre de combustion et le marbre.

**NE PAS tenter de nettoyer le foyer d'extérieur avant que le feu ne se soit complètement éteint.**

**NE PAS utiliser de produit à nettoyer les fours ni de produits de nettoyage abrasifs car ils endommageront cet article.**

**NE PAS utiliser de nettoyeur haute pression pour nettoyer ce foyer d'extérieur car vous risquez de l'endommager.**

**NE PAS utiliser de produits de nettoyage à base de citron ou de vinaigre, de produits de nettoyage pour salles de bain ou d'acides sur le marbre.**

**NE PAS utiliser de produits de nettoyage abrasifs secs ou doux, de poudres à récurer ou de crèmes risquant de contenir de la pierre ponce sur les surfaces en marbre.**

**NE PAS mélanger d'agent de blanchiment et d'ammoniaque car ces deux éléments formeront un gaz toxique et mortel.**

**Utilisez uniquement des produits de nettoyage dont l'étiquette indique spécifiquement qu'il s'agit de produits de nettoyage pouvant être utilisés sans danger sur du marbre naturel (et non le similimarbre), les surfaces en acier inoxydable et les surfaces peintes en acier**

1. Essuyez les surfaces extérieures du foyer avec un liquide à vaisselle doux ou du bicarbonate de soude.
2. Pour les tâches coriaces, utilisez un liquide à vaisselle doux et une brosse de nettoyage en nylon.
3. Rincez complètement à l'eau.
4. Essuyez avec un chiffon doux.
5. Retirez toute accumulation de dépôts de créosote du socle, de la hotte et du pare-étincelles à l'aide d'un produit de nettoyage pour cheminée. Veuillez suivre les instructions du fabricant qui se trouvent sur l'étiquette.
6. Retirez les traces de suie en utilisant un nettoyant pour pierre. Veuillez suivre les instructions du fabricant qui se trouvent sur l'étiquette.

**Remiser le foyer extérieur**

**NE PAS tenter de déplacer, de remiser ni de couvrir ce foyer d'extérieur avant que le feu ne soit COMPLETEMENT éteint et que les surfaces ne soient toutes froides au toucher.**

1. Attendez que le feu se soit complètement éteint et que les braises et le foyer d'extérieur soient froids au toucher, puis retirez les cendres et jetez-les à la poubelles comme il se doit.
2. Recouvrez le foyer d'extérieur avec la housse de protection fournie ou avec une housse d'une taille adéquate pour ce modèle.

**Enregistrement de l'appareil**

Veillez enregistrer votre appareil immédiatement sur le site internet [www.BlueRhino.com](http://www.BlueRhino.com) ou appelez le 1.800.762.1142.

**Garantie limitée**

La société Blue Rhino Global Sourcing, LLC (« le fabricant ») garantit cet article au premier acheteur au détail et à aucune autre personne, contre tout vice de matériau et de fabrication pendant un (1) an à partir de la date d'achat si cet article est monté et utilisé conformément aux instructions fournies. Le fabricant vous demandera sans doute une preuve raisonnable d'achat datée, veuillez donc conserver votre facture ou votre reçu. Cette garantie limitée se limitera à la réparation ou au remplacement de pièces ayant été déterminées défectueuses par le fabricant lors de conditions d'utilisation et d'entretien normales. Avant de renvoyer une pièce, contactez le service à la clientèle du fabricant (Customer Service Department). Si le fabricant confirme le défaut de fabrication et approuve la réclamation, ce dernier remplacera gratuitement les dites pièces. Si vous devez renvoyer des pièces défectueuses, les pièces devront être expédiés port-payé. Le fabricant s'engage à renvoyer les pièces à l'acheteur port-payé.

Cette garantie limitée ne couvre pas les pannes et dysfonctionnements survenant suite à tout accident, mauvais usage, entretien incorrect de cet article, ou toute modification, mauvaise installation ou négligence comme il a été établi dans ce manuel. De plus, cette garantie limitée ne couvre pas les dommages au fini, à savoir les rayures, les bosses, les traces de décoloration, de rouille ou les dommages résultant des intempéries après achat de l'article.

Cette garantie remplace toute autre garantie expresse et il n'existe aucune autre garantie expresse à l'exception de la couverture indiquée ici. Le fabricant désavoue toute garantie couvrant des produits ayant été achetés auprès de revendeurs autres que les revendeurs et distributeurs agréés y compris toute garantie de commerciabilité et d'adaptation à un usage particulier. LE FABRICANT DÉCLINE ÉGALEMENT TOUTE GARANTIE IMPLICITE Y COMPRIS TOUTE GARANTIE DE COMMERCIALITÉ ET D'ADAPTATION À UN USAGE PARTICULIER. LE FABRICANT NE POURRA ÊTRE TENU RESPONSABLE PAR L'ACHETEUR OU UN TIERS POUR TOUS DÉGÂTS ET DOMMAGES PARTICULIERS, INDIRECTS, PUNITIFS OU CONSÉCUTIFS. De plus, le fabricant désavoue toute garantie expresse ou implicite et décline toute responsabilité en cas de défaut de fabrication causés par un tiers. Cette garantie limitée octroie des droits juridiques spécifiques à l'acheteur et il est possible que ce dernier en possède d'autres selon sa localité. Certaines juridictions ne permettent pas l'exclusion ni la limitation de dommages consécutifs ou accessoires et ces limitations peuvent ne pas être applicables à tous.

Le fabricant ne permet en aucun cas à une personne ou à une société de s'attribuer les responsabilités et les obligations liées à la vente, l'installation, l'utilisation, la dépose ou le remplacement de cet article, et aucune de ces représentations n'engage la responsabilité du fabricant.

Blue Rhino Sourcing, LLC  
Winston-Salem, North Carolina 27104, États-Unis  
800)-762-1142  
[CustomerService@BlueRhino.com](mailto:CustomerService@BlueRhino.com)

